

Anweisungen:

Alaris S2050/2070/2060w/2080w – Einzugsrollenkit

Translation of these instructions is available at the on-line support page for your scanner model, for instance:

توجد ترجمة لهذه التعليمات على صفحة الدعم المتوفرة عبر الإنترنت والتي تناسب طراز الماسحة الضوئية، على سبيل المثال:

这些说明的译文请参阅扫描仪型号的在线支持网页，例如：如需這些說明的翻譯，請參見您掃描器型號的線上支援，例如：

La traduction de ces instructions est disponible sur la page de support en ligne pour votre modèle de scanner, par exemple :

Eine Übersetzung dieser Anweisungen ist auf der Online-Supportseite zu Ihrem Scannermodell verfügbar, wie zum Beispiel:

Una traduzione di queste istruzioni è disponibile presso la nostra pagina di assistenza online per i modelli di scanner:

これらの手順の翻訳は、ご使用のスキヤナーモデルごとにオンラインサポートページからご利用になれます。例：

해당 스캐너 모델의 온라인 지원에서 이 지침의 번역 내용을 확인할 수 있습니다. 예：

A tradução dessas instruções está disponível na página de suporte on-line para o seu modelo de scanner, por exemplo:

Перевод настоящего руководства доступен на странице онлайн-поддержки для вашей модели сканера, например:

La traducción de estas instrucciones está disponible en la página de asistencia en línea específica para su modelo de escáner, por ejemplo:

Bu talimatların çevirilerine tarayıcınızın modelinin çevrimiçi destek sayfasından ulaşabilirsiniz, örneğin:

www.AlarisWorld.com/go/S2070support

www.AlarisWorld.com/go/S2080wsupport

Verwendung dieses Kits

Inhalt

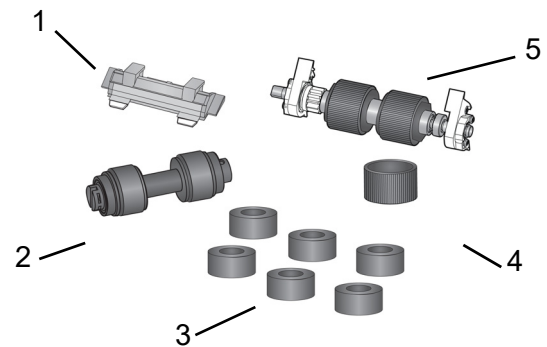

1. Ein Vortrenn-Pad
2. Eine Separator-Rollen-Baugruppe
3. Sechs Separierwalzenreifen (drei Sätze)
4. Ein Transportring der Antriebsrolle
5. Eine Einzugsrollen-Baugruppe

Erwartete Nutzung

Ersetzen Sie Teile, wenn sie abgenutzt sind oder wenn die Reinigung die Probleme mit der Seitentrennung und dem Einzug nicht behebt.

Die empfohlene Reihenfolge:

1. Ersetzen:
 - Separator-Rollen-Baugruppe
 - Vortrenn-Pad
 - Transportring der Antriebsrolle
 - Einzugsrollen-Baugruppe
2. Ersetzen Sie einen Satz Separatorrollenreifen nach Bedarf.

Das gescannte Papier, die Scannerreinigungsgewohnheiten und andere Einzelheiten der Scannernutzung können zu Abweichungen vom obigen Teileaustausch führen.

Vor dem Auswechseln eines Teils

1. Trennen Sie das Gerät vor dem Auswechseln eines Teils vom Stromnetz.
2. Ziehen Sie am Entriegelungshebel der Scannerabdeckung, um die Scannerabdeckung zu entsperren und zu öffnen.

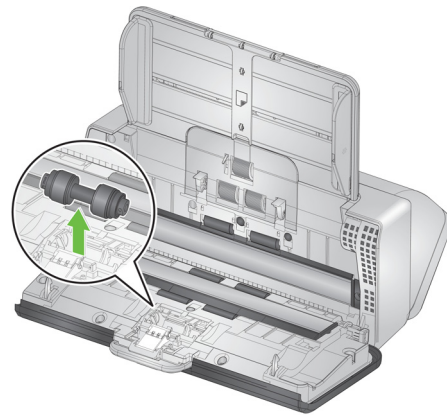

4. Setzen Sie die neue Trennrolle ein, indem Sie die Lasche an der Aussparung ausrichten und die Rolle einrasten lassen.

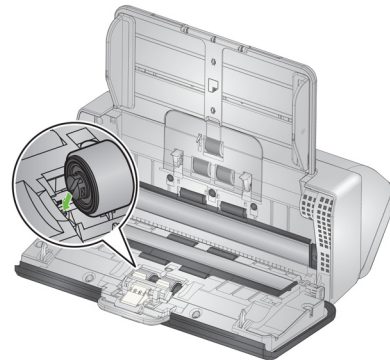

Auswechseln der Transportringe der Separator-Rollen-Baugruppe

1. Öffnen Sie die Scannerabdeckung.
2. Entfernen Sie das Vortrenn-Pad, indem Sie es greifen und gerade herausziehen.

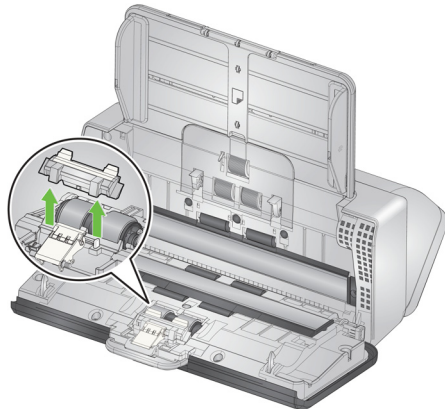

3. Greifen Sie die Separator-Rolle und ziehen Sie sie gerade heraus. Entsorgen Sie sie.

5. Setzen Sie das Vortrenn-Pad wieder ein (oder setzen Sie ein neues ein), indem Sie die Aussparungen an den Löchern am Vortrenn-Pad ausrichten, bis es einrastet.

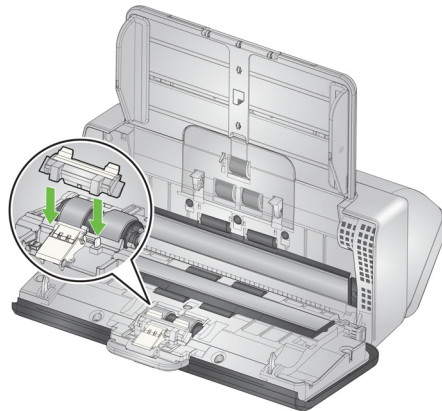

6. Schließen Sie die Scannerabdeckung.

Auswechseln des Vortrennpads

1. Entfernen Sie das Vortrennpad, indem Sie es greifen und herausnehmen.

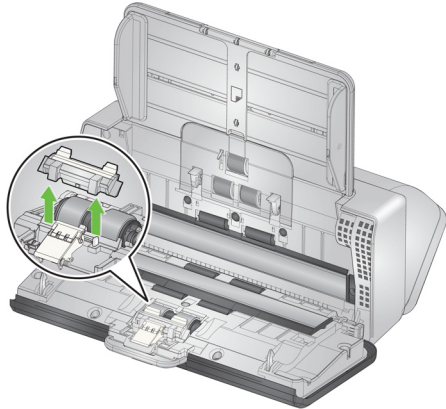

2. Entsorgen Sie das abgenutzte Vortrennpad.
3. Setzen Sie das neue Vortrennpad ein, indem Sie die Aussparungen an den Löchern am Vortrennpad ausrichten, bis es einrastet.

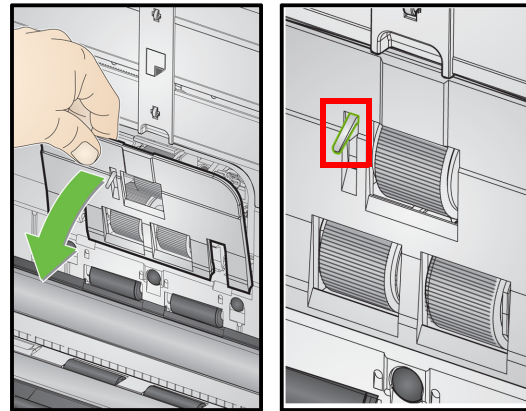
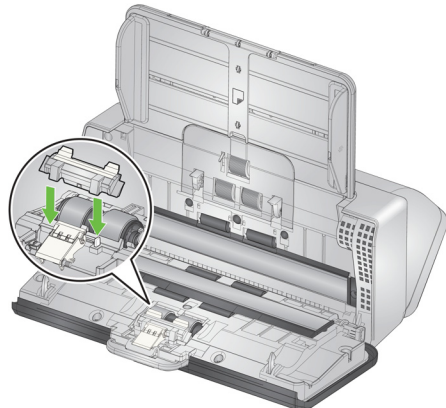

HINWEIS: Achten Sie darauf, den Dokumentsensor nicht zu beschädigen.

3. Entfernen Sie die Antriebsrolle.

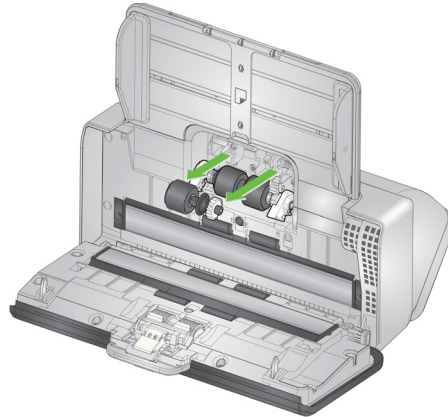

4. Entfernen Sie den Transportring von der Rolle. Greifen Sie den Transportring, heben Sie ihn über die Halterung und ziehen Sie ihn von der Rolle.

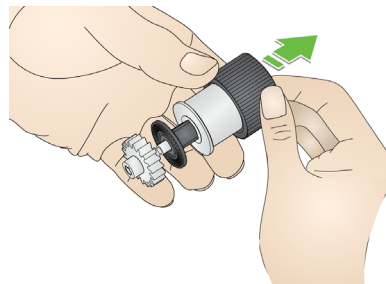

Auswechseln des Transportrings der Antriebsrolle

1. Öffnen Sie die Scannerabdeckung.
2. Ziehen Sie an der Kante der Abdeckung der Einzugsrolle, heben Sie sie nach oben und nehmen Sie sie ab.

5. Bringen Sie den neuen Transportring an der Antriebsrolle an. *Verwenden Sie den gerillten Transportring aus dem Verbrauchsmaterialien-Kit.* Dehnen Sie bei Bedarf den Transportring, um ihn über die Halterung zu ziehen.

WICHTIG: Dehnen Sie den Transportring nicht mehr als nötig, da dieser sonst einreißen kann.

6. Setzen Sie die Antriebsrolle wieder ein und richten Sie sie ordnungsgemäß aus.

- Setzen Sie die Einzugsrollenabdeckung wieder ein, indem Sie sie um den Dokumentensensor herum anbringen (Schritt 1), die untere Kante der Abdeckung am Scanner ausrichten (Schritt 2) und sie nach unten drücken, bis sie einrastet (Schritt 3).

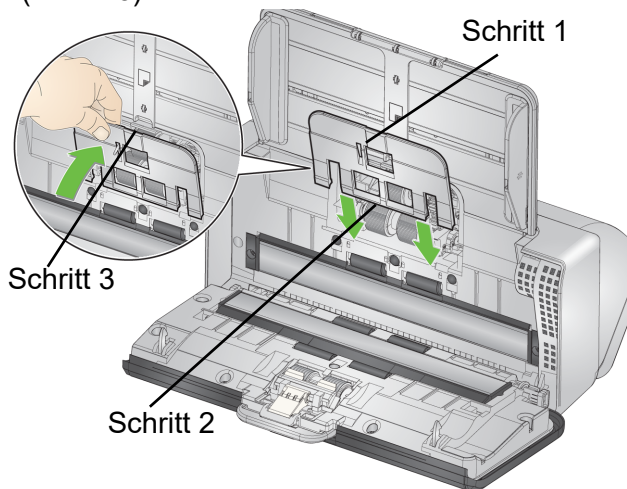

HINWEIS: Achten Sie darauf, den Dokumentensensor nicht zu beschädigen.

- Drehen Sie die Einzugsrolle so, dass der Stift an der offenen Aussparung ausgerichtet ist. Die Rolle dreht sich nur in eine Richtung. Drehen Sie die Rolle mithilfe der weißen Halterung am Ende. Ist der Stift ordnungsgemäß ausgerichtet, heben Sie die Rolle aus ihrer Position.

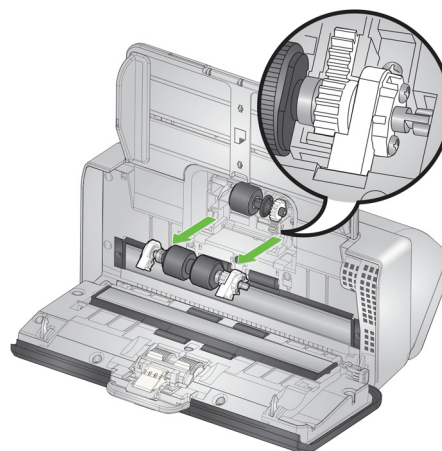

Auswechseln der Einzugsrolleneinheit

Auf den Online-Support-Seiten zu Ihrem Scannermodell finden Sie eine animierte Darstellung dieses Verfahrens, so zum Beispiel auf:

www.AlarisWorld.com/go/S2070support
www.AlarisWorld.com/go/S2080wsupport

- Ziehen Sie an der Kante der Abdeckung der Einzugsrolle, heben Sie sie nach oben und nehmen Sie sie ab.

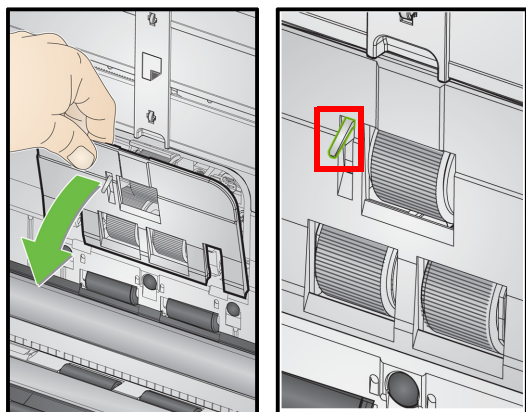

- Entsorgen Sie die abgenutzte Einzugsrolle.
- Installieren Sie die neue Einzugsrolle: Richten Sie die Stifte an den offenen Aussparungen aus und setzen Sie die Rolle an der vorgesehenen Stelle ein. Achten Sie darauf, dass die Zahnräder und Halterungen korrekt ausgerichtet sind und die Rollen einrasten.

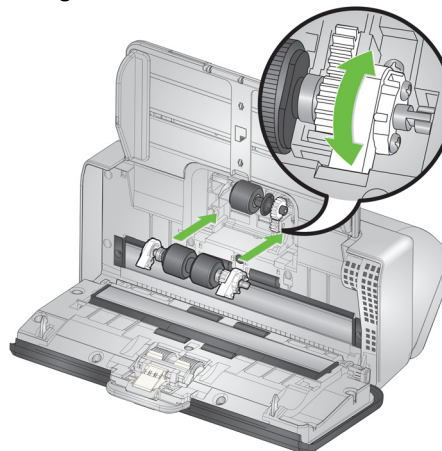

- Setzen Sie die Einzugsrollenabdeckung wieder ein, indem Sie sie um den Dokumentensensor herum anbringen, die untere Kante der Abdeckung am Scanner ausrichten und sie nach unten drücken, bis sie einrastet.

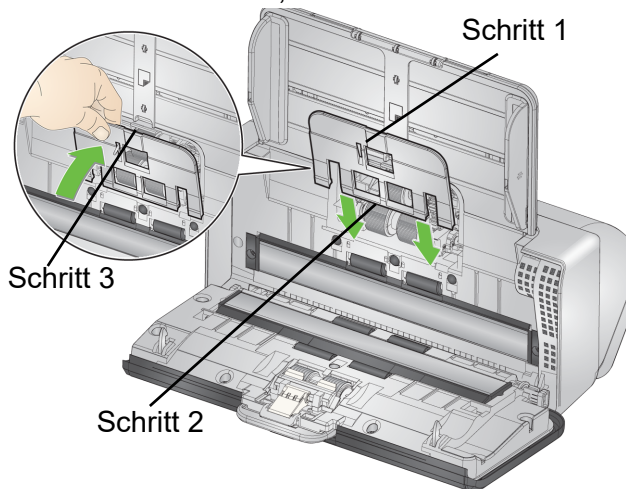

Auswechseln der Transportringe der Separator-Rolle

- Entfernen Sie das Vortrenn-Pad, indem Sie es greifen und gerade herausziehen.

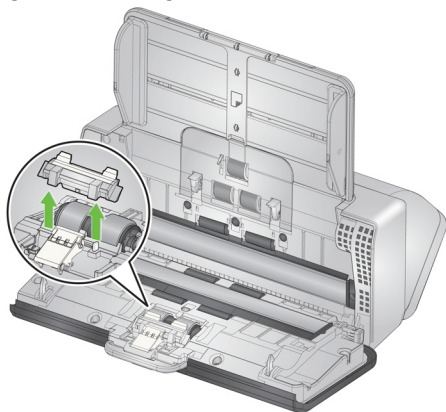

- Greifen Sie die Separator-Rolle und ziehen Sie sie gerade heraus.

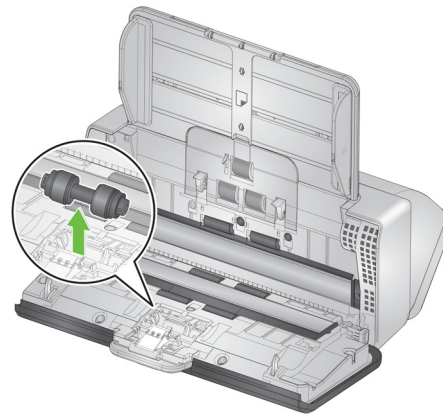

- Entfernen Sie die Transportringe von der Separator-Rolle. Greifen Sie einen der Transportringe, heben Sie ihn über die Halterung und ziehen Sie ihn von der Rolle. Wiederholen Sie den Vorgang mit dem anderen Transportring.
- Bringen Sie neue Transportringe an der Separator-Rolle an. Verwenden Sie die glatten Transportringe aus dem Verbrauchsmaterialien-Kit. Dehnen Sie bei Bedarf den Transportring, um ihn über die Halterung zu ziehen.

WICHTIG: Dehnen Sie den Transportring nicht mehr als nötig, da dieser sonst einreißen kann.



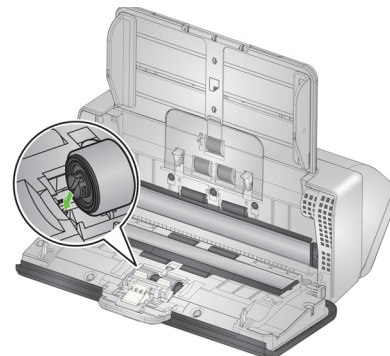

- Setzen Sie die neue Trennrolle ein, indem Sie die Lasche an der Aussparung ausrichten und die Rolle einrasten lassen.



-
6. Setzen Sie das Vortrenn-Pad wieder ein, indem Sie die Aussparungen an den Löchern am Vortrenn-Pad ausrichten, bis es einrastet.



Nach dem Auswechseln eines Teils

1. Schließen Sie die Scannerabdeckung.
2. Stecken Sie das Kabel des Scanners ein und schalten Sie ihn ein.
3. Reinigen Sie:
 - Bilderfassungspfad
 - Transportrollen
 - Teile, die Sie nicht ausgetauscht haben (Siehe Kapitel 4 „Wartung“ im *Alaris S2000/S2000w Scanner: Benutzerhandbuch*, um mehr über die Reinigung zu erfahren.)
4. Wählen Sie auf dem Scanner-Display „Wartung“ aus. Navigieren Sie dann zur Anzeige **Zähler**. Wählen Sie **Zurücksetzen**  zum *Bereinigen*.
5. Wenn Sie die Rollenbaugruppen und das Vortrenn-Pad auswechseln, sollten Sie außerdem auf der Anzeige **Zähler** die Option **Zurücksetzen**  zum *Einzugs-Kit* auswählen.
6. Waschen Sie nach dem Austausch jeglicher Teile Ihre Hände mit Wasser und Seife.



5K7604