



Kodak

ScanMate
i1120 스캐너

사용자 안내서

안전

사용자 주의 사항

- 2.6 kg(5.72파운드) 무게를 지탱할 수 있는 평평한 작업 표면에 스캐너를 설치하십시오.
- 먼지, 습기 또는 증기가 있는 위치에 스캐너를 설치하지 마십시오. 전기 충격이나 화재가 발생할 수 있습니다.
- 전원 콘센트가 스캐너로부터 1.52 m(5피트) 이내에 있고 쉽게 접근할 수 있는지 확인하십시오.
- 스캐너와 함께 제공된 전원 코드만 사용하십시오. 다른 전원 코드를 사용하면 전기 충격을 유발하거나 제품을 손상시킬 수 있습니다.
- 벽 콘센트에 전원 코드가 안전하게 연결되어 있는지 확인합니다. 그렇게 하지 않을 경우 전기 충격이나 화재가 발생할 수 있습니다.
- 전원 코드를 손상시키거나, 매듭을 짓거나 자르거나 변경하지 마십시오. 전기 충격이나 화재가 발생할 수 있습니다.
- 스캐너에는 전용 전원 콘센트가 필요합니다. 스캐너에 연장 코드나 파워 스트립을 사용하지 마십시오.
- 스캐너와 함께 공급된 AC 어댑터만 사용하십시오(모델 HEG42-240200-7L). 다른 제품과 스캐너의 AC 어댑터를 함께 사용하지 마십시오.
- 비상 시 쉽게 코드 플러그를 뽑 수 있도록 전원 콘센트 주변에 충분한 공간을 확보하십시오.
- 비정상적으로 뜨거워지고, 이상한 냄새가 나거나, 연기를 내뿜거나 이상한 소음이 들릴 경우 스캐너를 사용하지 마십시오. 스캐너를 즉시 중단하고 전원 콘센트에서 전원 코드를 분리하십시오. Kodak 서비스 센터에 문의하십시오.
- 스캐너 또는 AC 전원 어댑터를 분해하거나 변경하지 마십시오.
- 전원 코드 및 USB 케이블을 장착한 상태로 스캐너를 이동하지 마십시오. 코드/케이블이 손상될 수 있습니다. 스캐너를 이동하기 전에 벽 콘센트에서 전원 코드를 제거하십시오.
- 화학 제품에 대한 MSDS(Material Safety Data Sheets)를 Kodak 웹 사이트 www.kodak.com/go/msds에서 이용할 수 있습니다. 웹 사이트에서 MSDS에 액세스하려면 MSDS를 확인할 소모품의 카탈로그 번호를 제공해야 합니다. 관련 공급품 및 카탈로그 번호에 대해서는 이 설명서의 "공급품 및 소모품" 단원을 참조하십시오.

환경 정보

- Kodak ScanMate i1120 스캐너는 국제 환경 요구 사항에 맞게 설계되었습니다.
- 정비보수 또는 서비스 과정에서 교체하는 소모품의 처리 방법에 대한 지침을 이용할 수 있습니다. 거주지의 규정을 따르거나 해당 지역의 Kodak 대리점에 문의하십시오.
- Kodak ScanMate i1120 스캐너는 회로판 땀납의 납, 유리 렌즈, 램프의 수은 및 금속 틀의 부식 방지를 위해 사용된 크롬 VI 등이 포함되어 있습니다. 환경 문제로 인해 이러한 자재의 처리 방식에 대한 규정이 마련되어 있을 것입니다. 처리 방식 또는 재활용 정보에 대해 알아보려면 해당 지역 대리점에 문의하거나, 미국 거주자의 경우 Electronics Industry Alliance의 웹 사이트 www.eiae.org를 방문하십시오.
- 제품 포장지는 재활용 가능합니다.
- Kodak ScanMate i1120 스캐너는 Energy Star 요건을 충족하며 기본 시간 값이 15분으로 설정된 상태로 공장에서 출고됩니다.

EMC 지침

미국: 이 장비는 FCC 규칙 Part 15에 따라 테스트되고 B급 디지털 장치의 제한 사항에 적합한 것으로 입증되었습니다. 이러한 제한 사항은 주거 지역에 설치할 경우 유해한 간섭으로부터 적절하게 보호하기 위한 것입니다. 이 장비는 라디오 주파수 에너지를 생성 및 사용하고 방사할 수 있으므로, 지침 설명서에 따라 설치하여 사용하지 않을 경우 라디오 통신에 유해한 간섭을 일으킬 수 있습니다. 그러나 특정 설치에서 간섭이 발생하지 않을 것이라고 보장하지는 않습니다. 이 장비를 켜다가 다시 켜보는 방식으로 확인했을 때 라디오나 TV 수신에 유해한 간섭을 야기할 경우, 사용자는 다음 조치 중의 하나를 취하여 간섭을 시정하는 것이 좋습니다.

- 수신 안테나의 방향을 바꾸거나 다시 배치합니다.
- 장비와 수신기가 서로 멀리 떨어지도록 배치합니다.
- 수신기가 연결된 콘센트와 다른 회로의 콘센트에 장비를 연결합니다.
- 판매점이나 숙련된 라디오/TV 기술자의 지원을 받습니다.

준수에 책임이 있는 당사자의 명시적 승인을 받지 않고 변경 또는 수정할 경우 사용자의 장비 운영권이 무효화됩니다. 제품 또는 특정 추가 구성 요소나 액세서리와 함께, 제품 설치 시 함께 사용하도록 다른 곳에서 정의된 차폐된 인터페이스 케이블이 제공된 경우 반드시 FCC 규정을 준수하여 사용해야 합니다.

한국: 이 기기는 가정용으로 전자파적합등록을 한 기기로서 주거지역에서는 물론 모든 지역에서 사용할 수 있습니다.

이 기기는 가정용으로 전자파적합등록을 한 기기로서 주거지역에서는 물론 모든 지역에서 사용할 수 있습니다.

일본: 이 장비는 VCCI의 규격을 준수하는 B급 제품입니다. 주거 지역의 라디오나 TV 수신기 근처에서 사용할 경우 라디오 간섭을 유발할 수 있습니다. 지침 설명서에 따라 장비를 설치하고 사용하십시오.

この装置は、情報処理装置等電波障害自主規制協議会（VCCI）の基準に基づくクラスB情報技術装置です。この装置は、家庭環境で使用することを目的としていますが、この装置がラジオやテレビジョン受信機に近接して使用されると、受信障害を引き起こすことがあります。取扱説明書に従って正しい取り扱いをして下さい。

음향 방출

Maschinenlärminformationsverordnung – 3, GSGV
Der arbeitsplatzbezogene Emissionswert beträgt <70 dB(A).

[기계소음 정보법령 – 3, GSGV
작동자 위치 소음 방출 값은 <70 dB(A)입니다.]

전원 시스템 연결

이 제품은 상간(phase-to-phase) 전압 230 V의 Norwegian IT 전원 시스템에 맞게 설계되었습니다.

유럽 연합



이 기호는 최종 사용자가 이 제품을 폐기해야 함을 나타냅니다. 제품 폐기 시, 제품은 복원 및 재활용을 위한 적절한 시설로 보내져야 합니다. 이 제품에 이용할 수 있는 수집 및 복구 프로그램에 대하여 자세한 내용을 알아보려면 해당 지역의 Kodak 대리점에 문의하거나 www.kodak.com/go/recycle을 방문하십시오.



개요

1-1

설치

2-1

스캔하기

3-1

정비보수

4-1

문제 해결

5-1

부록

1 개요

목차

지원 문서 자료	1-1
제품 상자에 포함된 내용	1-1
스캐너 구성 요소.....	1-2

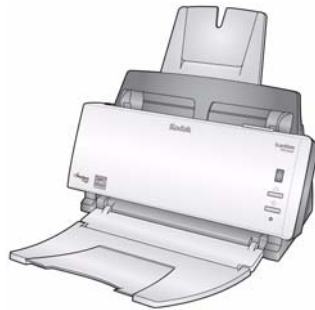

Kodak ScanMate i1120 스캐너는 데스크탑 듀플렉스 컬러 스캐너로서 분당 20페이지 속도로 한 번에 문서 양면을 스캔할 수 있습니다. 스캐너는 50매 자동 문서 공급 장치를 이용하여 최대 21.6 x 86cm/8.5 x 34인치까지 문서를 조정합니다.

지원 문서 자료

사용자 안내서에 더해 다음 문서 또한 이용할 수 있습니다:

- **설치 안내서** — 스캐너 설치를 위한 단계별 절차를 제공합니다.
- **스캐닝 설정 안내서** — *Kodak i1120* 스캐너에는 TWAIN 데이터 소스 및 ISIS 드라이버가 포함되어 있습니다. 스캐닝 설정 안내서는 기본적인 이미지 처리 기능 사용 방법을 설명하며 PDF 형식으로 설치 CD를 통해 제공됩니다.
- **스마트 터치 사용자 안내서** — 스마트 터치 기능을 사용하는 방법에 대한 정보 및 절차를 제공합니다. 이 안내서는 PDF 형식으로 설치 CD에 제공됩니다.

제품 상자에 포함된 내용

시작하기 전에 제품 상자를 열어 다음 내용을 확인하십시오.

- **Kodak ScanMate i1120 Scanner**
- 입력 용지함
- 출력 용지함
- 사전 분리 패드(예비)
- USB 2.0 케이블
- 전원공급장치
- AC 전원 코드 묶음
- 환영 패키지:
 - 설치 CD(포함 내용: *Kodak* 스마트 터치 기능, *Kodak* 드라이버 및 소프트웨어)
 - 응용 프로그램 CD (ScanSoft PaperPort, ScanSoft OmniPage 및 BizCard5 포함)
 - 보증/등록 용지
 - 인쇄된 사용자 안내서, 한국어
 - 설치 안내서
 - 서비스 및 지원 국가 연락처 용지

스캐너 구성 요소

앞면

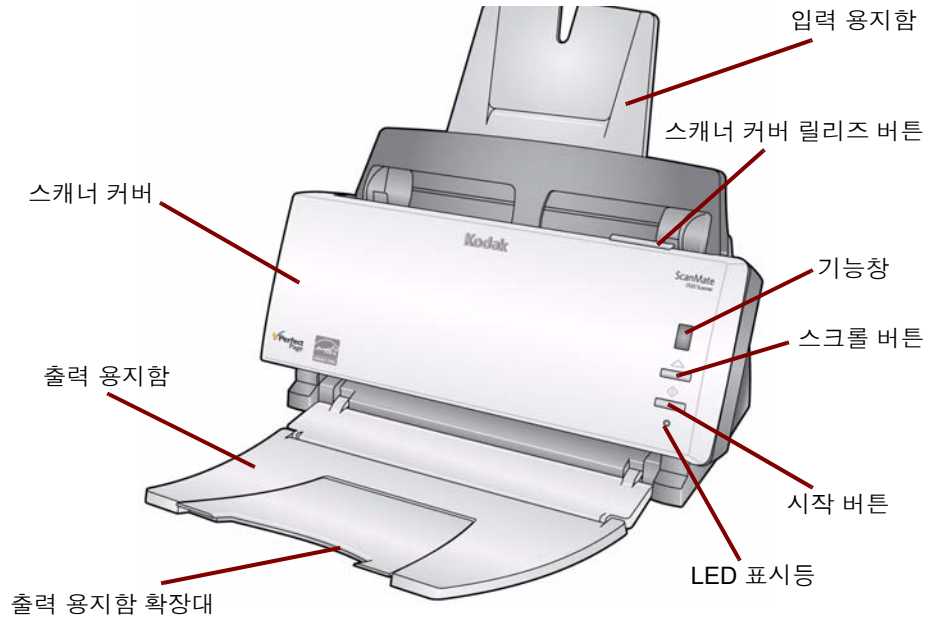

스캐너 커버 — 스캐너의 내부 구성 요소에 접근할 수 있습니다.

출력 용지함 — 스캔한 문서가 출력됩니다.

출력 용지함 확장대 — A4 (8.5 x 11인치)보다 긴 문서를 스캔할 때에는 이 확장대를 펼칩니다.

입력 용지함 — 최대 50매까지 문서를 넣을 수 있습니다. 문서 크기를 맞게 조정합니다.

스캐너 커버 릴리즈 버튼 — 정비보수 및 문제 제거를 위해 스캐너 커버를 엽니다.

기능 창 — 1부터 9까지 표시합니다. 이 번호는 9개의 사전 정의된 스캐닝 기능에 해당합니다. 자세한 내용은 설치 CD에 제공된 *스마트 터치 사용자 안내서*를 참조하십시오. 기능 창은 오류 코드도 표시합니다. 이러한 오류 코드의 목록을 보려면 5장, *문제 해결*을 참조하십시오.

스크롤 버튼 — 1-9번의 사전 정의된 기능을 스크롤 하거나 선택할 수 있습니다.

시작 버튼 — 기능 창에 표시된 번호와 연결된 선택 응용 프로그램을 실행합니다.

LED 표시등 — 점등되거나 깜박이는 것으로 스캐너의 상태를 표시합니다.

- 녹색 표시등 점등: 스캔할 준비가 되었습니다
- 깜박이는 녹색 표시등: 스캔할 준비를 하고 있습니다.

- **깜박이는 적색 표시등:** 스캐너 커버 열림과 같은 오류를 나타내며, 기능 창에도 이와 관련하여 "E"가 표시됩니다. 참조 이러한 오류 코드의 목록을 보려면 5장, 문제 해결을 참조하십시오.

참고: 시작 버튼, 스크롤 버튼 및 기능 창은 스마트 터치 기능과 함께 사용됩니다.

뒷면 보기

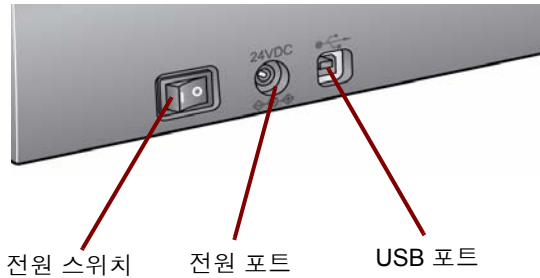

전원 스위치 — 스캐너를 켜고 끕니다.

전원 포트 — 전원 코드를 스캐너에 연결합니다.

USB 포트 — 스캐너를 PC에 연결합니다.

내부 보기

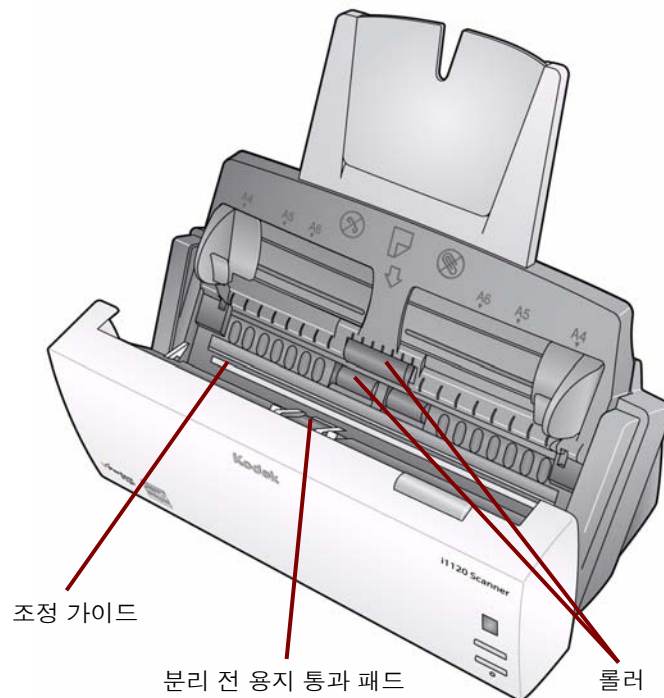

조정 가이드 — 최적의 이미지 품질을 위해 조정 가이드를 깨끗하게 유지해야 합니다.

사전 분리 패드 및 롤러 — 문서를 매끄럽게 급지하고 다양한 크기, 두께 및 재질의 문서를 구분하는 역할을 담당합니다.

2 설치

목차

스캐너 설치하기	2-1
Kodak 드라이버 소프트웨어 설치	2-1
입력 용지함 장착	2-2
출력 용지함 장착	2-4
전원 코드 및 USB 케이블 연결	2-5
스캐너 켜기	2-6
스캐너 끄기	2-6
자동 전원 꺼짐에서 스캐너 시작	2-6

스캐너 설치하기

이 단원에서는 스캐너와 함께 제공된 *설치 안내서*에 대한 자세한 정보를 제공합니다. 스캐너를 설치하기 위해 제공된 순서로 이 단계를 따릅니다.

참고:

- *설치 안내서*의 모든 단계를 이미 수행한 경우, 이 단원을 건너뛰십시오.
- 스캐너의 다른 부분을 설치하기 전에 **먼저 Kodak 드라이버 소프트웨어**를 수행해야 합니다.

Kodak 드라이버 소프트웨어 설치하기

1. CD-ROM 드라이브에 *Kodak ScanMate i1120 Scanner* 설치 CD를 넣으십시오. 설치 프로그램이 자동으로 시작됩니다.
2. **Install Scanner Software**를 선택하십시오.

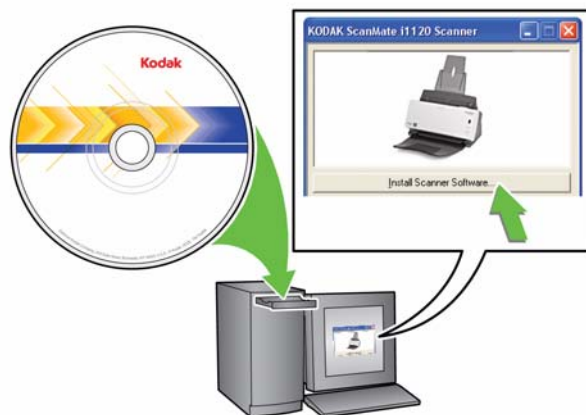

참고:

- 만일 CD가 자동 실행되지 않을 경우 데스크톱의 '내 컴퓨터' 아이콘을 여십시오. CD-ROM 드라이브를 나타내는 아이콘을 더블클릭한 후 **setup.exe**를 더블클릭하십시오.

- 이 응용 프로그램의 일부가 이미 설치되었습니다라는 메시지가 표시될 경우 예를 클릭하여 설치 과정을 계속합니다. 이 스캐너와 공유된 이전에 설치된 *Kodak* 스캐너 소프트웨어가 업데이트됩니다.

3. 환영 화면이 표시되면 다음을 클릭합니다.
4. 소프트웨어 라이선스 계약 내용 조건을 읽어 본 후 동의할 경우 **동의함**을 클릭합니다. 설치가 시작되고 여러 개의 진행 화면이 표시됩니다.
5. 설치가 완료되면 **마침**을 클릭합니다.
6. CD-ROM 드라이브에 *Kodak ScanMate i1120 Scanner* 설치 CD를 제거합니다.

입력 용지함 장착

1. 릴리즈 버튼을 눌러 스캐너 커버를 엽니다.

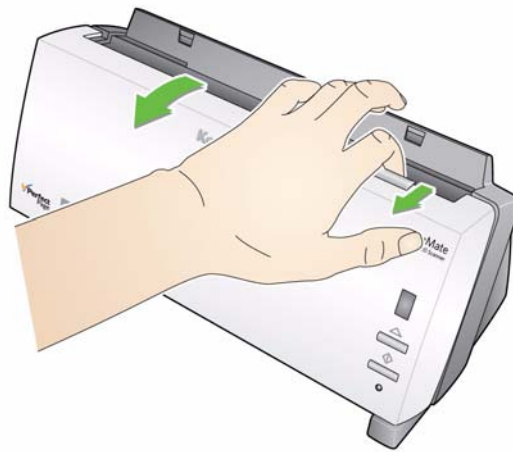

2. 두 개의 입력 용지함의 슬롯을 맞춘 후 딸깍 소리가 나게 닫으십시오.

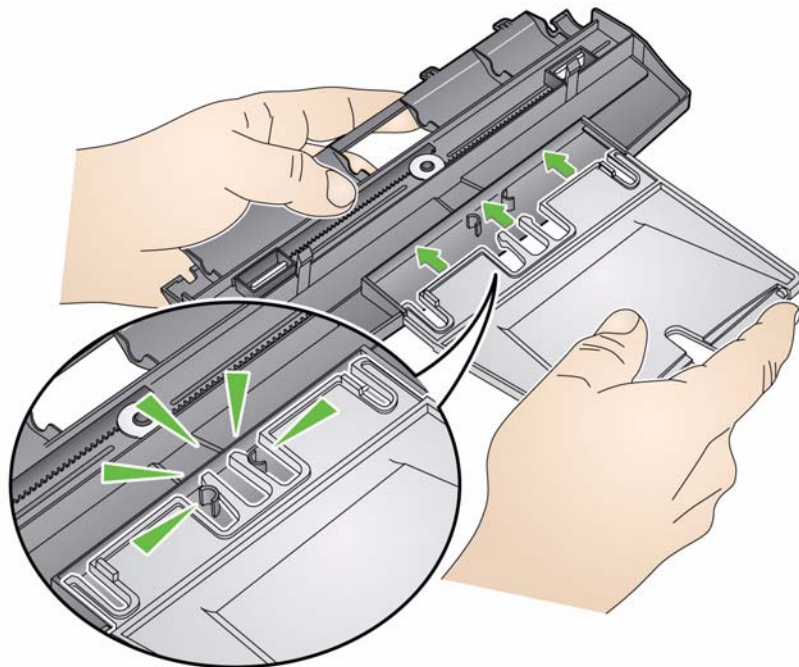

3. 입력 용지함에 있는 4개의 탭을 스캐너의 슬롯과 정렬시킵니다.

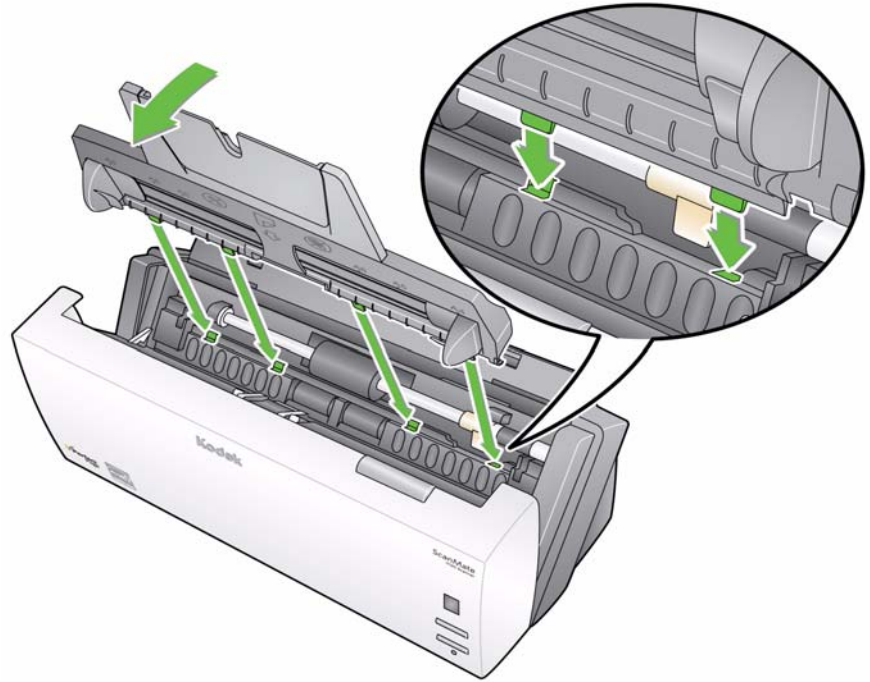

4. 입력 용지함이 딸깍 소리를 내며 제자리에 들어갈 때까지 스캐너의 뒷면으로 밀어 넣으십시오.

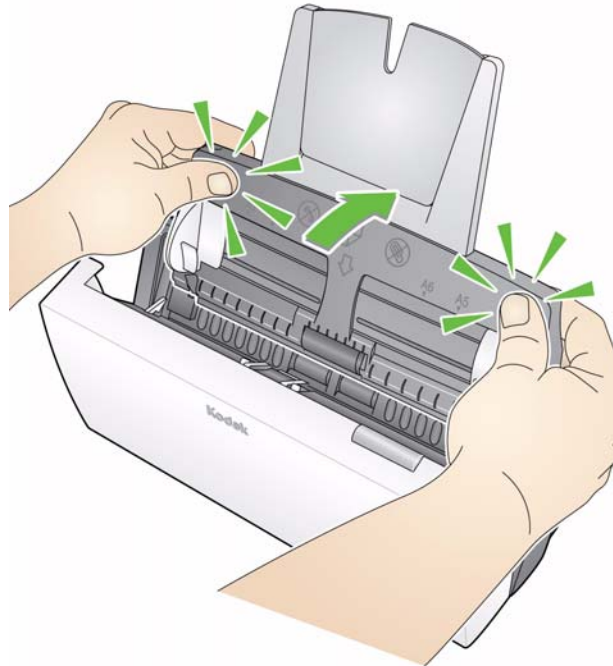

5. 스캐너의 덮개를 닫으십시오.

출력 용지함 장착

1. 스캐너의 출력 용지함 슬롯을 찾습니다.
2. 출력 용지함 핀을 슬롯에 맞추고 용지함을 약간 낮춘 상태에서 밀어 넣으십시오.

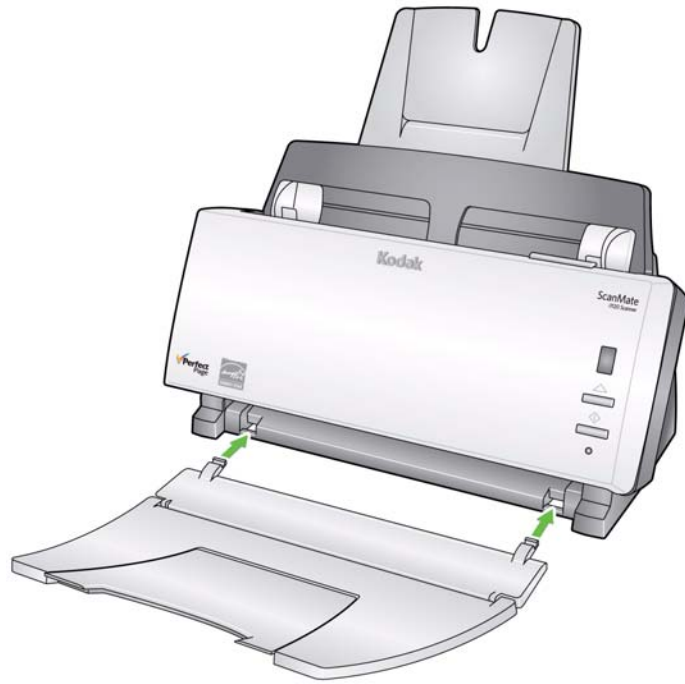

참고: 출력 용지함은 보관이 쉽도록 사용하지 않을 경우 접을 수 있습니다.

전원 코드와 USB 케이블 연결하기

드라이버가 설치되면 전원공급장치, 전원 코드 및 USB 케이블을 스캐너에 연결하십시오. 적절한 연결을 위해 아래의 그림을 참조하십시오. 전원 콘센트가 스캐너로부터 1.52m(5피트) 이내에 있고 쉽게 접근할 수 있는지 확인하십시오.

1. 스캐너와 함께 포장되어 제공된 전원 코드 중 현지의 환경에 적합한 AC 전원 코드를 선택합니다.
2. 현지의 전력 환경에 적합한 전원 코드를 전원공급장치에 연결합니다.
참고: 전원 코드가 전원공급장치에 단단히 연결되어 있는지 확인하십시오.
3. 전원공급장치의 출력 전원 코드를 스캐너의 전원 포트에 연결합니다.
4. 전원 코드의 다른 쪽 끝을 벽의 콘센트에 연결합니다.

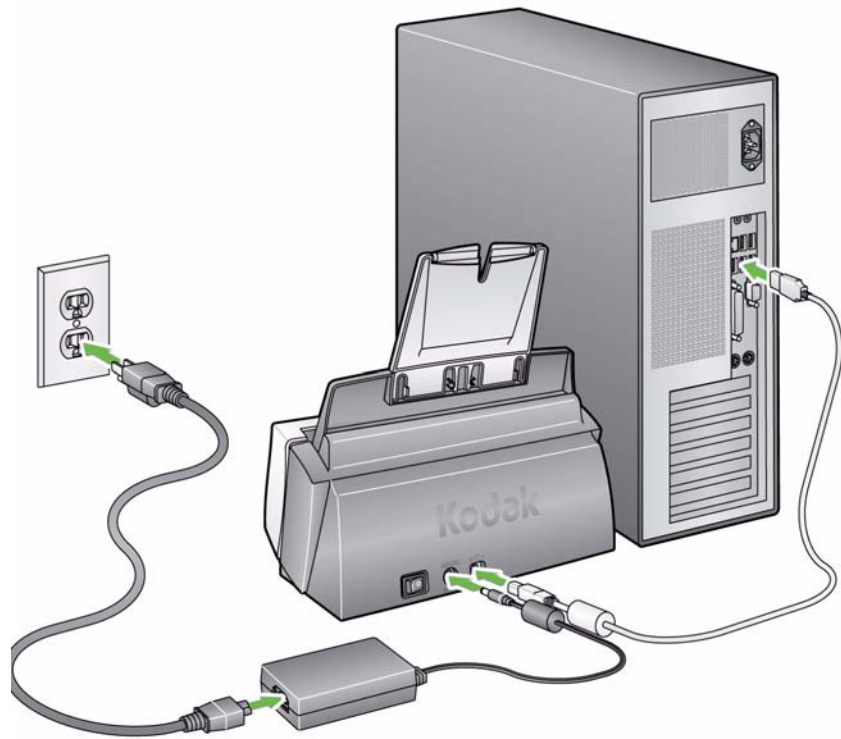

5. USB 케이블을 스캐너 뒤쪽에 있는 스캐너의 USB 포트에 연결하십시오.
6. USB 케이블의 다른 쪽을 PC의 USB 포트에 연결하십시오.

참고: USB 카드를 설치하면 그 포트 중 하나를 사용하거나 PC의 USB 포트를 사용합니다. USB 포트의 위치는 PC 제조업체의 문서를 참조하십시오.

스캐너 켜기

스캐너 전원을 켜면 스캐너 앞쪽의 녹색 표시등이 깜빡이고 스캐너가 일련의 자체 테스트를 수행합니다.



운영 체제가 설치된 소프트웨어와 스캐너를 동기화하는 동안 잠시 기다리십시오.

설치 과정이 완료되고 스캔할 준비가 되면 녹색 LED 표시등이 점멸을 멈추고 기능 창에 번호가 표시됩니다.

참고: LED 표시등이 계속 깜빡이거나 기능 창에 "E"가 표시되면 5장의, *문제 해결*을 참조하십시오.

스캐너 끄기

스캐너를 끄려면, 토글 버튼을 1초 동안 누릅니다.

참고: 에너지 절약 *전원 꺼짐* 기능은 60분 동안 사용되지 않을 경우 스캐너의 전원을 끕니다.

자동 전원 꺼짐에서 스캐너 시작

60분 동안 사용하지 않아 스캐너가 에너지 절약 모드로 전환되었을 경우 시작 버튼을 눌러 스캐너를 다시 켭니다.

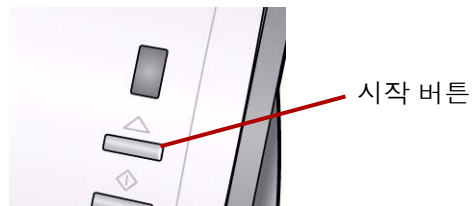

3 스캔하기

목차

스캔 준비하기	3-1
문서 스캔 준비하기	3-2
스캔 응용 프로그램 선택	3-3
스마트 터치로 스캔하기	3-4

스캔 준비하기

1. 스캐너가 스캔할 준비가 되어 있는지 확인하십시오(녹색 표시등이 켜짐).
2. 스캔하는 문서 크기에 맞게 사이드 가이드를 조정합니다(사이드 가이드를 안쪽 또는 바깥쪽으로 밀어서).

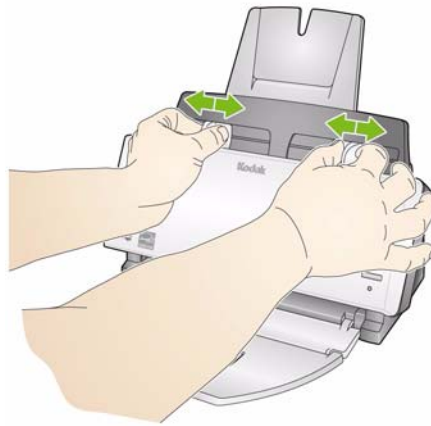

3. A4 (8.5 x 11 인치)보다 긴 문서를 스캔하는 경우 입력 및 출력 용지함의 익스텐더를 엽니다.

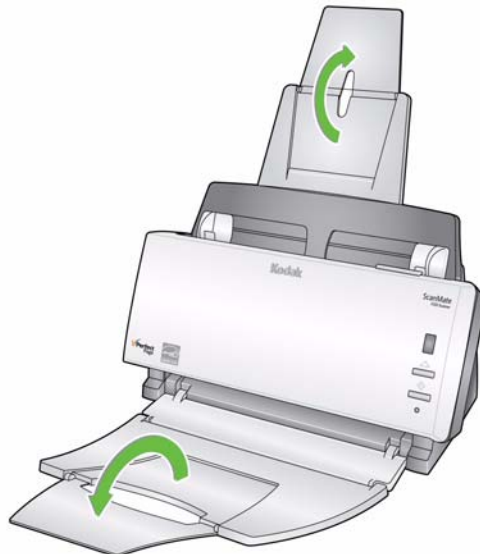

문서 스캔 준비하기

1. 모든 표준 용지 크기의 문서는 스캐너를 통해 손쉽게 급지됩니다. 스캔할 문서를 정리할 때 앞쪽 가장자리가 정렬되고 입력 용지함 중앙에 오도록 문서를 쌓아 놓습니다. 이렇게 해야 문서가 한 번에 하나씩 스캐너로 급지됩니다.
2. 스캔하기 전에 모든 호치키스 철심 및 클립을 제거하십시오. 문서에 호치키스 철심 및 클립이 남아 있으면 스캐너 및 문서가 손상될 수 있습니다.
3. 스캔을 시작하기 전에 용지의 잉크 및 수정액은 완전히 말라야 합니다.
4. 문서 앞쪽이 입력 용지함에 위치해 있고 문서 위쪽이 입력 용지함에 먼저 삽입되었는지 확인합니다(아래의 화살표 참조).

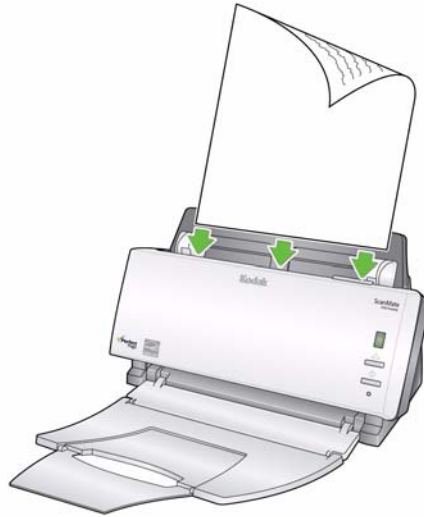

5. 스캔하려는 문서를 스캐너의 입력 용지함에 넣습니다.

스캔 응용 프로그램 선택

스마트터치 — Kodak은 다음과 같은 일반적인 스캔 작업을 빠르고 쉽게 수행할 수 있도록 스마트 터치 기능을 제공합니다:

- 지점 사무실의 동료와 클라이언트가 보내는 서신을 스캔 및 공유
- 인쇄한 보고서의 검색 가능한 PDF 작성
- 송장 스캔 및 인쇄/팩스
- 프레젠테이션에 추가할 사진 스캔

9개의 사전 정의한 작업 바로가기를 사용할 수 있습니다. 커스텀 작업을 작성할 바로가기를 변경 및 이름을 바꿀 수 있습니다. 또한 대상으로 보내기 전에 이미지를 미리보기하고 쉽게 편집(줌, 팬, 회전, 자르기 등)할 수 있습니다.

ScanSoft PaperPort — 이 소프트웨어를 사용하여 빠르게 찾고, 사용하며 공유할 수 있는 구성 파일로 문서를 스캔할 수 있습니다. PaperPort는 정보를 쉽게 찾아보고 찾을 수 있도록 문서 썸네일을 표시하는 고유한 시각적 바탕화면을 제공합니다.

ScanSoft OmniPage — 이 생산성 응용 프로그램은 종이 및 PDF 파일을 편집 및 공유할 수 있는 전자 파일로 전환하기 위해 정확한 문서 변환을 제공합니다. OCR 엔진 및 정확한 서식은 전자 문서가 원본과 정확하게 같게 보이도록 만듭니다(텍스트, 그래픽, 일람표 및 도표로 완성).

Presto BizCard 5 — 명함에서 연락처 정보를 PC, 노트북, PDA 및 PIM 간에 쉽게 동기화할 수 있도록 검색 가능한 디지털 데이터베이스로 신속하고 빠르게 전환할 수 있습니다.

참고: *Kodak* 드라이버 소프트웨어를 설치한 경우 스마트 터치가 설치되어 있습니다. 상기 스캔 응용 프로그램의 나머지는 스캐너에 포함된 개별 CD로 제공됩니다. 설치 및 사용하는 방법에 대해서는 응용 프로그램의 사용자 안내서를 참조하십시오.

스마트 터치로 스캔하기

다음 단계는 스마트 터치를 사용하여 **흑백 PDF**를 만드는 예입니다. 스마트 터치를 사용하는 방법에 대한 자세한 내용은 설치 CD와 함께 제공된 *스마트 터치 사용자 안내서*를 참조하십시오.

1. 기능 창에 번호 "6"이 표시될 때까지 **스크롤** 버튼을 누릅니다.



2. 시작 버튼을 누릅니다.



문서가 스캔되고 결과 이미지는 "내 문서" 아래의 스마트 터치 디렉터리의 출력 폴더에 저장됩니다.

4 정비보수

목차

청소 절차.....	4-1
롤러 청소하기	4-2
사전 분리 패드 청소하기	4-3
조정 구역 청소하기	4-4
부품 교체 절차	4-5
사전 분리 패드 교체하기.....	4-5
급지 롤러 부품 교체하기.....	4-6
공급품 및 소모품	4-7

청소 절차

스캐너는 정기적으로 청소해야 합니다. 문서가 잘 급지되지 않거나, 여러 문서가 동시에 급지되거나, 이미지에 줄무늬가 나타나면 스캐너를 청소할 시기가 된 것입니다. 이 장 끝부분에 나오는 "공급품 및 소모품" 단원에서는 스캐너를 청소하기 위해 필요한 공급품 목록을 제공합니다.

중요: *Kodak* 부품 서비스를 통해 제공되는 것과 같은 비인화성 클리너만 사용하십시오. 가정용 클리너를 사용하지 마십시오.

표면이 주변 온도 정도로 식은 후에 사용하십시오. 뜨거운 표면에 클리너를 사용하지 마십시오.

환기가 잘 되는 장소에서 사용하십시오. 클리너는 밀폐된 공간에서 사용하지 마십시오.

- 릴리즈 버튼을 눌러 스캐너 커버를 엽니다.

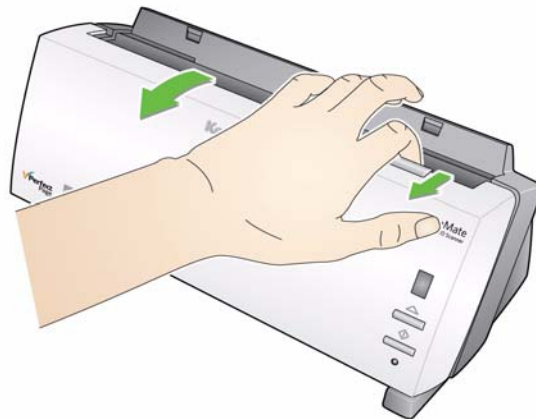

롤러 청소하기

1. 릴리즈 버튼을 눌러 스캐너 커버를 엽니다.
2. 롤러 청소용 패드를 사용하여 급지 롤러를 좌우로 닦아냅니다. 급지 롤러를 회전하여 전체 표면을 청소합니다.

중요: 롤러 청소용 패드에는 안구 자극을 유발할 수 있는 SLES(Sodium Lauryl Ether Sulfate)가 포함되어 있습니다. 정비보수를 실시한 후에는 비눗물로 손을 닦으십시오. 자세한 내용은 MSDS를 참조하십시오.

참고: 보다 간편한 청소를 위해 롤러를 제거할 수 있습니다. 본 장 뒷 부분에 있는 "급지 롤러 부품 교체하기"를 참조하십시오.

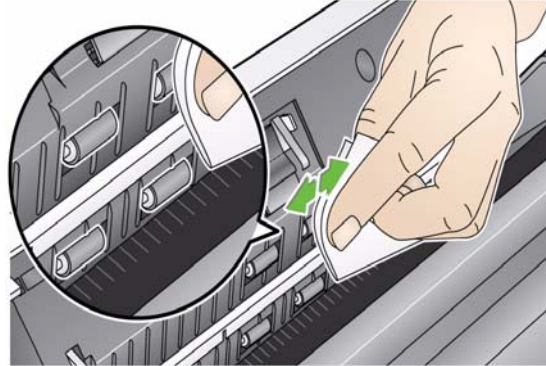

3. NFR 롤러를 옆에서 옆으로 닦아 주십시오. NFR 롤러를 회전하여 전체 표면을 청소합니다.

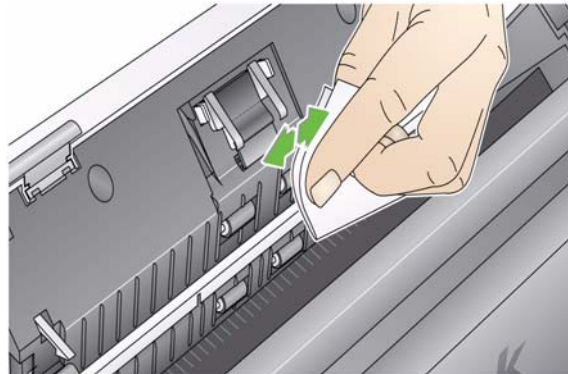

참고: NFR 롤러를 쉽게 청소하려 *Kodak ScanMate i1120* 스캐너 청소 도구를 주문할 수 있습니다. 주문 정보에 대해서는 본 장 뒷 부분의 "공급품 및 소모품" 단원을 참조하십시오. 보풀이 없는 천으로 롤러의 물기를 닦아냅니다.

사전 분리 패드 청소하기

1. 릴리즈 버튼을 눌러 스캐너 커버를 엽니다.
2. 패드를 고정시키는 잠금쇠를 꼭 쥐고 들어올려서 제 자리에서 빼내십시오.

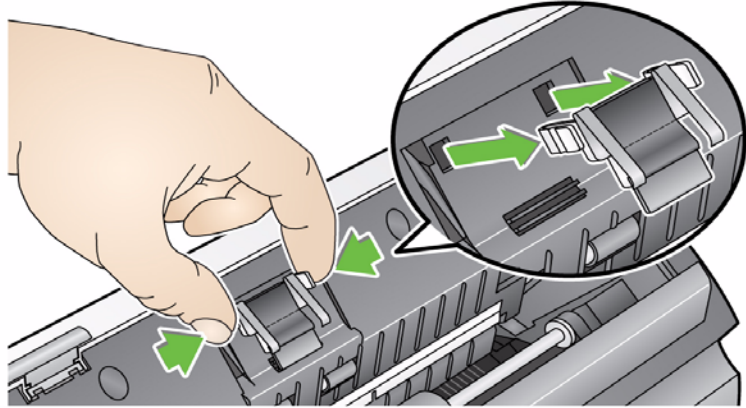

3. 롤러 청소용 패드를 사용하여 사전분리 패드를 위에서 아래로 닦아냅니다.

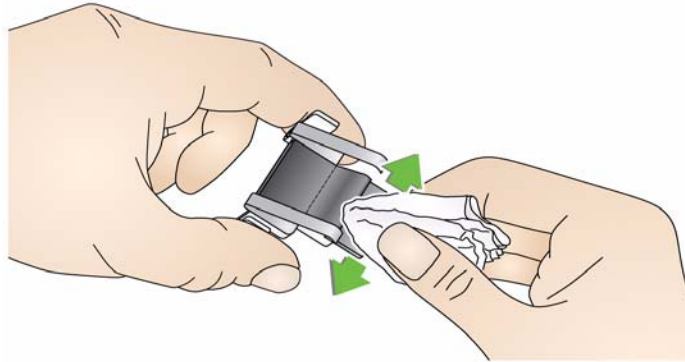

4. 사전 분리 패드를 제자리에 다시 끼웁니다. 사전 분리 패드를 슬롯에 맞추고 제자리로 들어갈 때까지 누르면 됩니다.

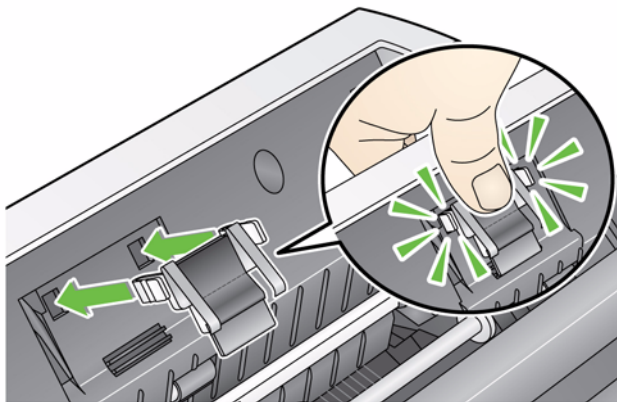

조정 구역 청소하기

1. 릴리즈 버튼을 눌러 스캐너 커버를 엽니다.
2. **Staticide** 청소용 티슈 또는 작은 솔을 사용하여 이 부분의 먼지 및 파편을 제거합니다. **조정 구역을 청소할 때 유리가 긁히거나 (이미지 품질 문제의 원인이 될 수 있음) 전면 조정 가이드의 흰색 탭이 구부러지지 않도록 (탭을 구부리면 급지 문제의 원인이 될 수 있음) 주의하십시오.**

중요: 정전기 제거제에는 눈에 자극을 일으키고 피부 건조를 유발하는 이소프로판올이 포함되어 있습니다. 정비보수를 실시한 후에는 비눗물로 손을 닦으십시오. 자세한 내용은 **MSDS**를 참조하십시오.

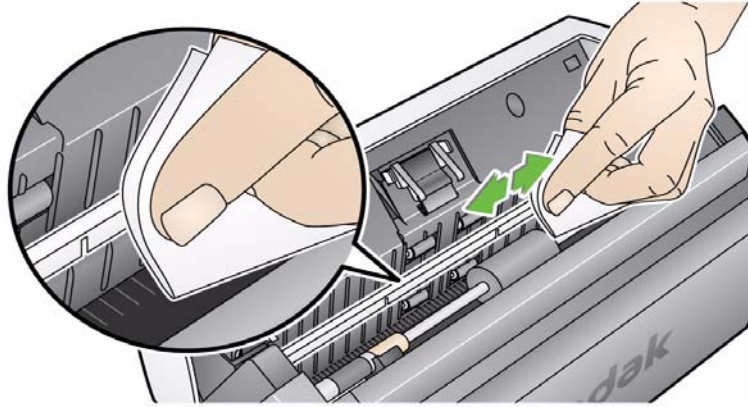

3. 거의 마른 정전기 제거제로 앞면과 뒷면의 교정 가이드를 다시 닦아 내어 얼룩을 제거합니다.
중요: **앞쪽 조정 구역을 청소할 때는 흰색 탭을 구부리지 않도록 주의하십시오. 탭을 구부리면 급지에 문제가 생길 수 있습니다.**
4. 청소가 끝나면 스캐너 커버를 덮습니다.

부품 교체 절차

분리 전 용지 통과 패드 교체하기

문서 공급 장치 성능 저하, 여러 장 급지, 동작 멈춤 등의 현상이 나타나면 사전 분리 패드를 교체할 시기가 된 것입니다. 무카본 복사 용지 또는 신문 용지와 같은 특정 용지 유형을 사용하거나, 규칙적으로 청소하지 않거나, 권장하지 않는 세제 용제를 사용하면 사전 분리 패드의 수명이 단축될 수 있습니다.

참고: 교체 절차를 시작하기 전에 전원 연결을 분리하십시오.

추가적인 사전 분리 패드에 대해서는 본 장 뒷부분의 "공급품 및 소모품" 단원을 참조하십시오.

1. 릴리즈 버튼을 눌러 스캐너 커버를 엽니다.



2. 패드를 고정시키는 잠금쇠를 꼭 쥐고 들어올려서 제 자리에서 빼내십시오.

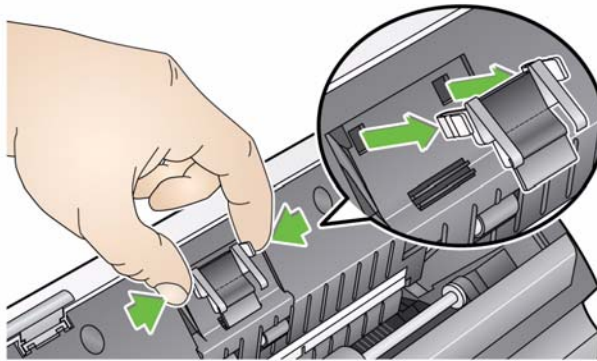

3. 사전 분리 패드를 제자리에 다시 끼웁니다. 사전 분리 패드를 슬롯에 맞추고 제자리로 들어갈 때까지 누르면 됩니다.

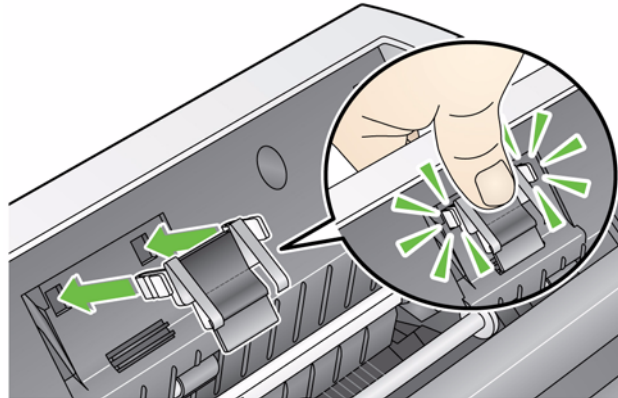

4. 스캐너의 덮개를 닫으십시오.

급지 롤러 부품 교체하기

1. 릴리즈 버튼을 눌러 스캐너 커버를 엽니다.
2. 입력 용지함을 앞으로 민 후 들어올려서 빼 내십시오. 옆에 놔 두십시오.

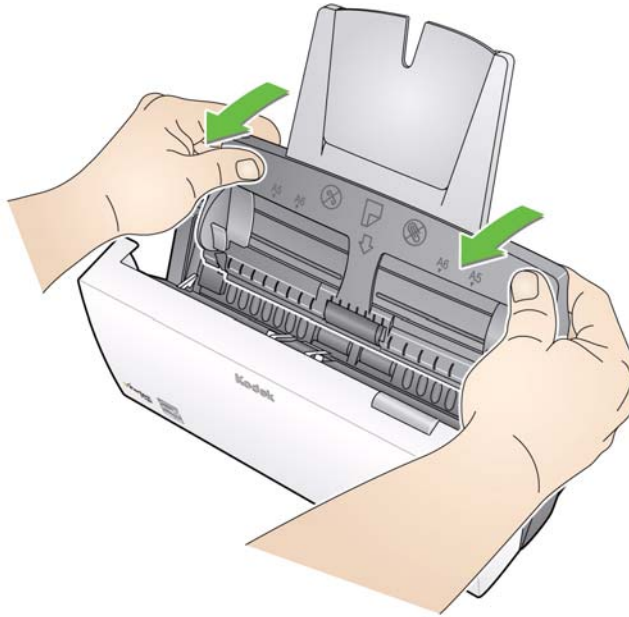

3. 주황색 탭을 위로 올려 급지 롤러 부품을 뺀 다음 위로 들어 올려 스캐너 밖으로 빼냅니다.

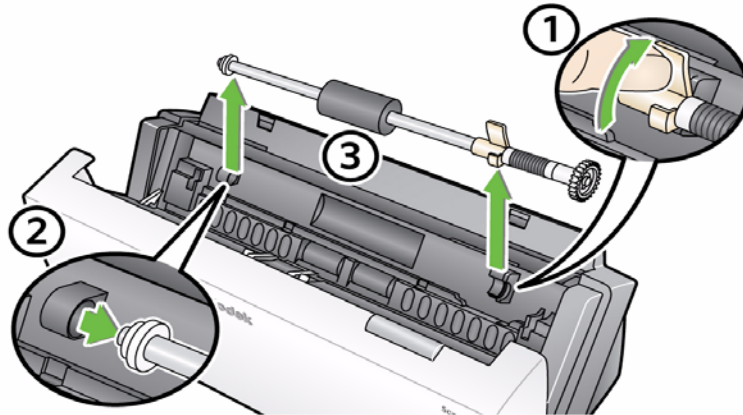

4. 부품의 대 끝을 제 자리에 맞춰 넣어서 새로운 급지 롤러 부품을 설치하십시오.
5. 주황색 탭을 위쪽으로 하여 급지 롤러 부품을 제자리에 딸깍 소리가 나게 끼워 주십시오.

6. 주황색 탭을 아래로 돌려 주십시오. 탭이 아래쪽으로 향해 있지 않으면 입력 용지함을 다시 설치할 수 없습니다.

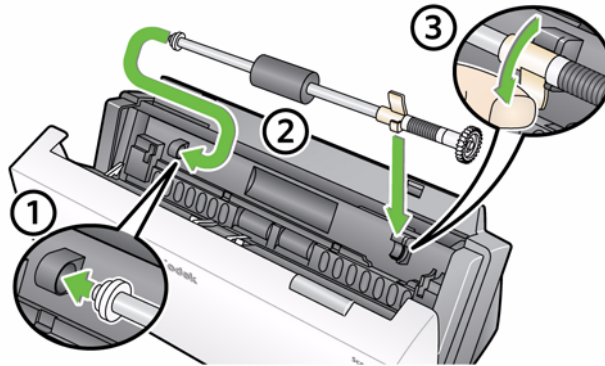

7. 입력 용지함의 탭 4개를 찾아서 스캐너의 슬롯에 끼우면 입력 용지함이 재장착됩니다.

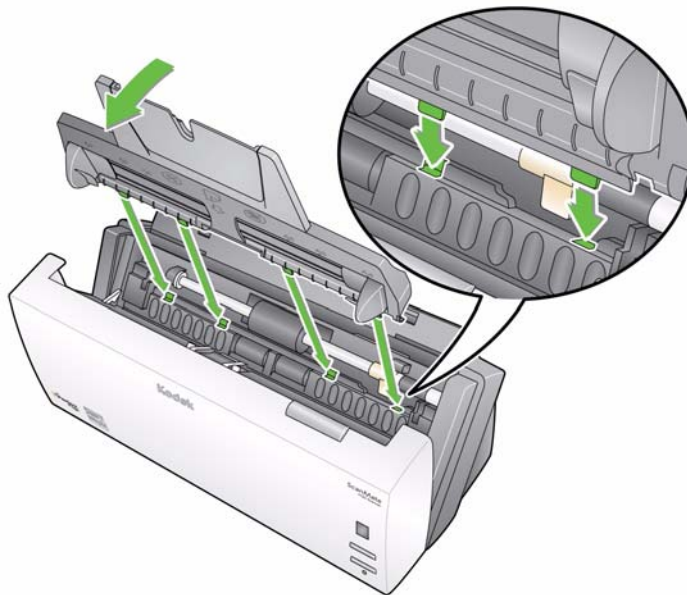

8. 탭과 슬롯을 올바르게 맞추고 입력 용지함이 딸깍 소리를 내며 제자리에 들어갈 때까지 스캐너의 뒷면으로 밀어 넣으십시오.

공급품 및 소모품

소모품을 주문하려면 스캐너 공급업체에 문의하십시오.

설명	카탈로그 번호
<i>Kodak ScanMate i1120</i> 사전 분리 패드	894 6097
<i>Kodak ScanMate i1120</i> 급지 롤러 조립품	122 6034
<i>Kodak ScanMate i1120</i> 스캐너 청소용 슝 막대	824 5862
<i>Kodak Digital Science</i> 롤러 클리닝 패드	853 5981
<i>Kodak Digital Science</i> 문서 전송 영역 클리닝 시트 (수량 50개)	169 0783
<i>Kodak</i> 스캐너용 정전기 제거제	896 5519

참고: 항목 및 카탈로그 번호는 변경될 수 있습니다.



5 문제 해결

목차	문제 해결책	5-1
	LED 오류 코드	5-3
	서비스 센터에 연락하기	5-3

문제 해결책

때로는 스캐너가 제대로 작동하지 않는 경우가 생길 수 있습니다. 기술 지원 센터에 전화하기 전에 아래의 차트를 참조하여 상황 해결에 도움이 되는지 살펴보십시오.

문제	가능한 해결책
스캐너가 자동으로 꺼집니다.	스캐너를 60분 동안 사용하지 않았을 경우 자동으로 꺼집니다. 자동 꺼짐 기능은 이 스캐너의 에너지 절약 기능입니다. 스캐너를 다시 사용하려면 시작 버튼을 누릅니다.
스캐너 내부에 문서가 걸렸습니다.	<ul style="list-style-type: none"> 스캐너 커버를 엽니다. 스캐너 내부에서 걸린 문서를 제거합니다. 스캐너 커버를 닫고 스캔을 다시 시작하십시오.
스캐너가 문서를 스캔/급지하지 못합니다.	<p>확인할 내용:</p> <ul style="list-style-type: none"> 스캐너 뒷면과 벽 콘센트에 전원 코드가 안전하게 연결되어 있는지 확인합니다. 스캐너의 녹색 LED가 켜져 있습니다. 전원 스위치가 켜져 있는지 확인합니다. 벽 콘센트에 결함이 없는지 확인합니다(전문 전기 기술자에게 연락). 소프트웨어를 설치한 후 PC가 재시동됩니다. 문서가 급지 롤러와 접촉하는지 확인합니다.
이미지 품질이 좋지 않거나 저하되었습니다.	스캐너를 청소합니다. 청소 절차에 대해서는 4장, <i>정비/보수</i> 를 참조하십시오.
문서 걸림이 발생하거나 여러 문서가 급지됩니다.	<p>확인할 내용:</p> <ul style="list-style-type: none"> 입력 용지함, 출력 용지함과 측면 가이드가 스캔하는 문서의 폭 및 길이에 맞게 조정되어 있는지 확인합니다. 모든 문서가 크기, 중량 및 종류의 사양을 충족하는지 확인합니다. 자세한 내용은 부록 A, <i>제품 사양</i>을 참조하십시오. 스캐너가 깨끗합니다. 사전 분리 패드가 적절하고 단단하게 설치되어 있는지 확인합니다. 필요할 경우 사전 분리 패드를 교체합니다.
이미지가 왜곡됩니다.	입력 용지함의 문서 공급 장치에는 문서를 최대 50매까지 넣을 수 있습니다. 스캔이 진행되는 동안에는 문서 공급 장치에 문서를 추가할 수 없습니다. 문서를 추가할 경우 이미지가 왜곡될 수 있습니다.
"단일 페이지 모드"에서 여러 페이지 스캔하기.	단일 페이지 모드에서 여러 페이지를 스캔할 경우 스캐너는 다음 문서를 미리 급지하며 최종 스캔된 문서는 다음 페이지가 스캔될 때까지 전송 영역에 머물러 있게 됩니다. 이것이 정상적인 스캔 처리 과정입니다. 전송 영역에 있는 문서는 원할 경우 안전하게 빼낼 수 있지만, 다음 페이지 혹은 마지막 페이지가 스캔될 때 자동으로 전송 영역에서 출력 용지함으로 완전히 나옵니다.

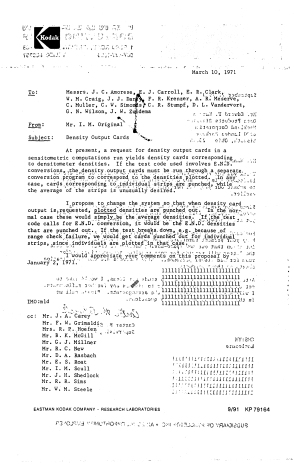
문제	가능한 해결책
이미지가 표시되지 않습니다.	<ul style="list-style-type: none"> 스캐너의 전원을 켜고 스캔 준비가 완료된 후에 문서 공급 장치에 문서를 넣어야 합니다. 문서의 한 면만 스캔하는 경우 스캔하려는 면이 용지함을 향하도록 놓였는지 확인하십시오(사용자를 향하는 것이 아님). 더 많은 정보는 제 3장 "문서 스캔 준비하기" 단원을 참조하십시오.
<p>이미지의 모퉁이가 잘립니다.</p> 	<p>이미지의 모서리가 잘린 경우는 기울기 각도가 너무 커서 스캐너가 처리할 수 없기 때문입니다. 문서의 가장자리를 가지런히 해서 입력 용지함에 넣고, 급지하는 문서의 크기에 맞춰 측면 가이드의 위치를 정확하게 조정해서 기울기 각도가 너무 커지지 않도록 하십시오.</p>
<p>여러 문서 중 첫 번째 이미지가 "색이 바랜" 것처럼 보입니다.</p> 	<p>여러 문서를 한 배치로 스캔한 문서의 기울기 각도가 25도 이상이면, 배치의 첫 번째 이미지가 색이 바랜 것처럼 보일 수 있습니다. 문서의 가장자리를 가지런히 해서 입력 용지함에 넣고 급지하는 문서의 크기에 맞춰 측면 가이드의 위치를 정확하게 조정해서 기울기 각도가 너무 커지지 않도록 하십시오.</p>
이미지가 잘린 것처럼 보입니다.	<p>홀로그램과 같은 반사 영역이 있는 문서를 스캔할 때 이 반사 영역이 "위쪽"을 향하고 왼쪽 가장자리 센서를 통과하는 위치와 같이 중심을 벗어난 곳에 놓이면, 센서는 반사 영역을 페이지의 끝으로 간주하므로 잘린 이미지가 만들어집니다.</p> <ul style="list-style-type: none"> 스캔할 면이 아래쪽을 향하도록 급지하여 문서를 다시 스캔하십시오.
이미지 잘라내기가 정확히 실행되지 않습니다.	<ul style="list-style-type: none"> 자동 또는 공격적 자르기가 활성화되어 있고 이미지가 올바르게 잘리지 않는 경우 조정 영역에서 흰색 배경 부분을 청소하십시오. 4장 정비보수 "조정 영역 청소하기"의 절차를 참조하십시오.
스캔한 후 문서에 롤러 자국이 나타납니다.	롤러를 청소합니다. 청소 절차에 대해서는 4장, 정비보수를 참조하십시오.
<p>이미지에 검은색 배경이 비쳐 나타납니다.</p> 	<p>반투명 문서를 스캔할 경우, 검은색이 이미지에 비쳐 나타날 수 있습니다. 이러한 현상을 최소화하려면 대비 값을 조정하거나 고정 처리 방식을 선택하여 이미지 품질을 개선하십시오. 대비 및 고정 처리에 대한 자세한 정보는 설치 CD의 스캐닝 설정 안내서를 참조하십시오.</p>
스캐너가 느리게 작동합니다.	<ul style="list-style-type: none"> PC가 스캐너 최소 요구사항을 충족하지 못합니다. 스캐너는 USB 2.0과 환경에서 운영되도록 설계되어 있으나 USB 1.1에서도 작동이 가능합니다. USB 1.1 연결을 사용하는 경우 연결을 USB 2.0으로 업데이트하십시오.
Microsoft Windows Vista 대기 또는 휴지 후에는 스캔할 수 없습니다.	서비스 팩 1 이상으로 업그레이드

LED 오류 코드

다음은 기능 창에 표시될 수 있는 오류 코드의 목록입니다. 오류가 발생할 때 적색 표시등이 깜박이며 기능 창에 숫자가 표시됩니다.

코드	문제	해결
E 1 E 2 E 3 E 4	스캐너 오류	스캐너를 꺾다가 다시 켭니다. 스캔 응용 프로그램을 다시 시작하고 다시 시도하십시오. 문제가 지속되면 Kodak 서비스 센터에 문의하십시오.
E 5	내부 검사	
E 6	조명 확인 오류	
E 7	명령 오류	
E 8	문서 걸림	스캐너 커버를 열고 문서 통로에서 문서를 제거하십시오.
E 9 E 0	내부 검사	스캐너를 꺾다가 다시 켭니다. 스캔 응용 프로그램을 다시 시작하고 다시 시도하십시오. 문제가 지속되면 Kodak 서비스 센터에 문의하십시오.
E 1 5	스캐너 커버가 열립니다	스캐너의 덮개를 닫으십시오.

서비스 센터에 연락하기

- 해당 국가의 현재 전화 번호를 얻으려면 www.Kodak.com/go/disupport를 방문하십시오.
- 전화를 걸 때 다음 정보를 준비하십시오:
 - 문제에 대한 설명.
 - 스캐너 모델 및 일련 번호.
 - 컴퓨터 구성.
 - 사용 중인 소프트웨어 응용 프로그램.

부록 A 제품 사양

이 부록은 스캐너 제품 사양과 시스템 요구 사항을 제공합니다.

스캐너 유형/속도	자동 문서 공급 장치가 있는 듀플렉스(양면) 컬러 스캐너, 분당 20페이지(가로)
스캔 기술	CCD유형, 600dpi 광학 해상도 회색조 출력 비트 깊이: 8 컬러 캡처 비트 깊이: 24 컬러 출력 비트 깊이: 24
출력 해상도	75, 100, 150, 200, 240, 300, 400, 600 및 1200 dpi
출력 파일 형식	BMP, TIFF, JPEG, PDF (번들 소프트웨어 이용)
가능한 용지 무게	7.3에서 12.7 kg(16에서 28 lbs.)
최대 문서 크기	21.6 x 86.36 cm (8.5 x 34인치)
최소 문서 크기	6.35 x 5 cm (2.5 x 2인치)
ADF 용량	50매
일일 권장 분량	500
조명	형광
전기적 요구사항	100 - 240 V (국제), 50/60 Hz 어댑터: Hitron / HEG42-240200-7L: 24Vdc, 2.0 A
스캐너 크기	높이: 14 cm/5.5인치 (입력 용지함 불포함) 너비: 29.8 cm/11.75인치 (입력 용지함 및 출력 용지함 불포함) 깊이: 15.9 cm/6.25인치
스캐너 무게	2.6 kg/5.72 lbs
호스트 연결	USB 2.0
작동 온도	10°C - 35°C
습도	10 ~ 85%
환경 요인	Energy Star 인증 스캐너
소비전력	해제 모드: <25와트 작동: <40와트 Energy Star: <7
음향 잡음 (음력 수준)	작동: 58 dB 미만 해제 모드: 46 dB 미만
번들 소프트웨어	Nuance ScanSoft PaperPort Nuance ScanSoft OmniPage NewSoft BizCard

시스템 요구 사항

다음은 *Kodak ScanMate* i1120 스캐너를 사용하기 위한 최소한의 권장 시스템 구성입니다.

- 권장 프로세서 및 메모리:
Intel® Core™ 2 @ Duo 2.66 GHz 또는 동급 , 4GB RAM
- USB 포트 2.0 (USB 1.1과 호환되지만 속도가 더 느림)
- 200MB의 사용 가능한 하드 디스크 공간
- 지원되는 운영 체제:
 - Microsoft Windows Vista(32 비트 및 64 비트), SP1 권장
 - Microsoft Windows XP Pro SP2/SP3(32 비트)
 - Microsoft Windows XP x64 Edition SP2
 - Microsoft Windows 2003 Server R2 x64 Edition(TWAIN 전용)
 - Microsoft Windows 7 SP1(32 비트 및 64 비트)
 - Microsoft Windows 8(32 비트 및 64 비트)
 - Linux Ubuntu 12.04

포함된 드라이버:

- Windows 운영 체제: TWAIN, ISIS, WIA

부록 B 보증 - 미국 및 캐나다만 해당

Kodak 스캐너를 구입하신 것을 축하 드립니다. Kodak 스캐너는 최종 사용자에게 최고의 성능과 신뢰성을 제공할 수 있도록 설계되었습니다. 모든 Kodak 스캐너에는 다음과 같은 제한 보증이 적용됩니다.

Kodak 스캐너의 제한 보증

Eastman Kodak Company는 Kodak 또는 Kodak의 공인 배포 채널을 통해 배포되는 Kodak 스캐너(예비 부품 및 소모품 제외)에 대해 다음과 같은 제한 보증을 제공합니다.

Kodak은 판매 시점부터 제품에 적용되는 제한 보증 기간을 통해 Kodak 스캐너의 자재나 기능에 결함이 없음을 보증하며 특정 Kodak 스캐너에 적용되는 성능 사양을 준수합니다.

모든 Kodak 스캐너는 아래에 설명된 보증 내용을 준수합니다. 결함이 있거나 제품 사양을 준수하지 않는 Kodak 스캐너는 Kodak의 재량으로 수리를 해주거나 신제품 또는 수리한 제품으로 교환해 드립니다.

구매자는 (800) 822-1414로 전화하거나 www.Kodak.com/go/disupport를 방문하거나 Kodak 스캐너에 동봉된 제한 보증 요약 카드를 검토하여 구입한 Kodak 스캐너에 대한 관련된 제한 보증 기간을 결정할 수 있습니다.

구매 증빙 서류에는 보증 서비스에 대한 적격을 입증해야 합니다.

보증 제외

Kodak의 제한 보증은 아래와 같이 구매 후 부주의, 사고, 불가항력 조항 등에 의해 초래된 물리적인 손상이 있는 Kodak 스캐너에는 적용되지 않습니다. (a)발송하기 전에 발송 잠금 장치를 교체하지 않거나 사용하기 전에 잠금 장치를 제거하지 않는 등 Kodak의 현재 포장 및 발송 지침에 따라 보증 서비스를 위해 스캐너를 Kodak에 올바르게 포장하여 발송하지 않은 경우; (b)사용자의 설치, 시스템 통합, 프로그래밍, 사용자 운영체제 또는 응용프로그램 소프트웨어 재설치, 시스템 엔지니어링, 재배치, 데이터 재구조 또는 제품이나 구성품(커넥터, 커버, 유리, 핀 또는 쉘 포함)의 제거 시 비롯된 사항; (c)Kodak 또는 Kodak에서 승인한 서비스 제공 업체에서 수행되지 않은 서비스, 변경, 또는 수리, 또는 위조나 기타 타사 구성품, 조립품, 액세서리 또는 모듈의 사용; (d)잘못된 사용, 올바르게 않은 처리 또는 정비보수, 작동자 오류, 적합한 감독 또는, Kodak이 승인하지 않은 청소용 제품 또는 기타 액세서리 사용, 권장되는 절차 또는 사양 위반, 정비보수를 제공하지 않음; (e)환경적인 조건(과도한 열 또는 기타 부적합한 물리적 작동 조건), 부식, 오염, 제품 외부의 전기 작업 또는 정전기 방전(ESD) 보호를 제공하지 않음; (f)펌웨어 업데이트를 설치하지 않았거나 가끔씩 온라인, www.Kodak.com/go/warranty 또는 전화 통화((800) 822-1414)로 발행되는 기타 추가 예외 사항 등을 제품에 적용하지 않음.

Kodak은 미국 이외의 국가에서 구매한 제품에 대해 제한 보증을 제공하지 않습니다. 해외 배포 채널에서 제품을 구입한 구매자는 본래의 구매원을 통해 보증 적용 범위를 알아 보아야 합니다.

Kodak은 타사 제조업체 제품, 컴퓨터 시스템이나 기타 전자 장치의 일부로 구매한 제품에 대해서는 제한 보증을 제공하지 않습니다.

이러한 제품에 대한 보증은 해당 제조업체의 제품 또는 시스템의 일부로 OEM(주문자 상표에 의한 제품 생산자)으로 제공됩니다.

교체 제품은 결함 있는 제품에 적용되는 제한 보증 기간 또는 30일 중 더 긴 것으로 가정합니다.

설치 경고 및 책임 거부

KODAK은 이유에 관계없이 본 제품의 판매, 설치, 사용, 서비스 또는 중요한 기능에서 비롯된 간접적인 손상 또는 부차적인 손상에 대해서 책임을 지지 않습니다. KODAK이 책임을 지지 않는 손상에는 수익 또는 이익 손실, 데이터 손실, 고장 비용, 제품 사용으로 인한 손실, 대체 제품, 시설 또는 서비스 비용, 그러한 손상에 대한 고객의 청구(이에 제한되지는 않음)가 포함됩니다.

이 부록의 다른 단원과 제한 보증 사이에 충돌이 있을 경우 제한 보증 조건이 우선합니다.

제한 보증 서비스를 받는 방법

Kodak 스캐너에는 포장 풀기, 설정, 설치 및 조작에 대한 정보가 제공됩니다. 사용자 안내서를 주의 깊게 읽으면 제품의 올바른 설치, 작동 및 정비보수에 관해 최종 사용자가 궁금해 하는 대부분의 기술 질문에 대한 답을 얻을 수 있습니다. 그러나 기술 지원이 필요할 경우에는 당사의 웹 사이트, www.Kodak.com/go/disupport 를 방문하거나

Kodak 콜 센터에 문의해 주십시오. (800) 822-1414

콜 센터는 월요일-금요일 오전 8시부터 오후 5시(동부 표준시)까지 이용할 수 있습니다(Kodak 휴일 제외).

전화를 하기 전에 적격 구매자는 Kodak 스캐너 모델 번호, 부품 번호, 일련 번호 및 이용 가능한 구매 증빙을 준비해야 합니다. 적격 구매자는 또한 문제에 대한 설명을 할 수 있도록 준비하고 있어야 합니다.

콜 센터 직원이 유선상으로 문제를 해결할 수 있도록 최종 사용자를 도와드릴 것입니다. 최종 사용자는 몇 가지 간단한 자가 진단 테스트를 실시하고 결과 상태 및 오류 코드 메시지를 보고하도록 요청을 받을 것입니다. 이를 통해 콜 센터는 문제가 Kodak 스캐너 또는 다른 구성품에 있는지 및 문제를 유선상으로 해결할 수 있는지 여부를 판단할 수 있습니다. 콜 센터가 제한 보증 또는 구매한 정비보수 약정서에 적용되는 하드웨어 문제가 있다고 판단할 경우, 필요에 따라 RMA(Return Material Authorization) 번호가 할당되고 서비스 요청을 개시하여 수리나 교체 절차를 진행합니다.

포장 및 발송 지침

구매자는 모든 보증 반환품을 발송 시 손상으로부터 제품을 완전히 보호할 수 있는 보증 방법으로 발송해야 합니다. 그렇게 하지 않을 경우 Kodak 스캐너 보증이 무효화됩니다. Kodak은 보관이나 발송을 위해 구매자가 본래의 상자 및 포장 용지를 보관할 것을 권고합니다. Kodak은 발송 시 손상과 관련된 문제에 대해서 책임을 지지 않습니다. 구매자는 Kodak 스캐너만 반환해야 합니다. 발송하기 전에 구매자는 모든 "애드온" 품목(예: 어댑터, 케이블, 소프트웨어, 매뉴얼 등)을 제거해 보관해야 합니다. Kodak은 이러한 품목에 대해 책임을 지지 않으며 교체 또는 수리한 Kodak 스캐너와 함께 반환해 주지 않습니다. 모든 제품을 본래의 발송 컨테이너 또는 반환할 품목의 승인된 포장 상자에 넣어 Kodak에 반환해야 합니다. 구매자는 Kodak 스캐너를 발송하기 전에 발송 잠금 장치를 설치해야 합니다. 본래의 포장지를 사용할 수 없을 경우에는 부품 번호 및 교체 포장지 주문 정보에 대해 Kodak 콜 센터(800) 822-1414)에 문의하십시오.

반환 절차

이 제한 보증에 적용되는 Kodak 스캐너 서비스를 받고자 하는 적격 구매자는 (800) 822-1414로 전화하여 RMA(Return Material Authorization) 번호를 받아야 하고 RMA 발행 날짜로부터 10일 이내에 최종 사용자의 위험 및 비용으로 RMA에 지정되어 있는 주소로 Kodak 스캐너를 반환해야 합니다.

Kodak에서 교체되는 모든 결함 있는 제품이나 부품은 Kodak의 소유입니다.

고객 책임

서비스를 요청하면 적격 구매자는 책임 거부 및 책임 규정 제한을 포함하여 제한 보증의 조건을 승인하게 됩니다. 서비스를 받기 전에 최종 사용자는 손상되거나 잃어버릴 수 있는 데이터 또는 파일을 백업해 놓아야 합니다. KODAK은 잃어버렸거나 손상된 데이터 또는 파일에 대해 책임을 지지 않습니다.

보증 서비스 설명

Kodak Company (Kodak)는 제한 보증을 지원하고 Kodak 스캐너("서비스 방법") 사용 및 관리를 돕기 위해 다양한 서비스 프로그램을 제공합니다. Kodak 스캐너는 중요한 투자일 수 있습니다. Kodak 스캐너는 경쟁력을 유지하는 데 필요한 생산성을 제공합니다. 이러한 생산성의 급작스런 손실은 일시적일 경우라도 약속을 이행하는 능력에 심각한 영향을 미칠 수 있습니다. 고장 시간은 단지 수리 비용이 아니라 시간 손실이라는 점에서 매우 큰 비용일 수 있습니다. 이러한 문제를 최대한 줄이기 위해서 Kodak은 제품 유형에 따라 제한 보증 하의 서비스 제공 시 아래에 나열된 서비스 방법 중 하나를 사용할 수 있습니다.

선택한 Kodak 스캐너에는 제한 보증 등록 카드 및 제한 보증 요약 카드가 포함되어 있습니다. 제한 보증 요약 카드는 모델별로 지정되어 있습니다. 제한 보증 요약 카드에는 모델 번호 및 제한 보증 등 중요한 보증 정보가 포함되어 있습니다. 제한 보증 요약 카드를 참조하여 특정한 Kodak 스캐너에 적합한 사용 가능한 서비스 방법을 결정하십시오.

제한 보증 등록 카드 또는 제한 보증 등록 카드를 찾을 수 없을 경우 갱신된 보증, 서비스 프로그램 정보 및 제한 사항 등을 포함하여 제품에 대한 추가 정보는 www.Kodak.com/go/disupport 또는 (800) 822-1414로 전화하여 얻을 수 있습니다.

서비스 지연을 방지하기 위해 Kodak은 최종 사용자에게 최초로 동봉된 제한 보증 등록 카드를 작성하여 반환할 것을 권고합니다. 제한 보증 등록 카드를 찾을 수 없을 경우 www.Kodak.com/go/disupport에서 등록하거나 전화 (800) 822-1414로 등록할 수 있습니다.

또한 Kodak은 Kodak 스캐너의 사용과 관리를 지원하는 데 구매할 수 있는 다양한 서비스 프로그램을 제공합니다.

Kodak은 보증 조건 하에 고객에게 품질, 성능, 신뢰성 및 서비스를 제공하는 데 전념하고 있습니다.

현장 서비스

선택한 **Kodak** 스캐너의 경우 콜 센터에서 하드웨어 문제를 확인한 후 서비스 콜을 열고 기록합니다. 제품이 인접한 미국의 48개 주, 알래스카 및 하와이 지역 내에 있고 현장 엔지니어가 스캐너에 대한 접근을 제약하는 보안, 안전 또는 물리적인 요건이 없을 경우, **Kodak** 현장 엔지니어가 제품 위치를 처리하여 수리 서비스를 수행합니다. 서비스 지역에 대한 추가 정보는 당사의 웹사이트, www.Kodak.com/go/docimaging를 방문하십시오. 현장 서비스는 월요일-금요일 오전 8시부터 오후 5시까지(현지 시간) 제공됩니다(Kodak 휴일 제외).

AUR

AUR은 업계에서 가장 손쉽고 가장 포괄적인 서비스 제공 중 하나입니다. 만일 제품 결함이 있을 경우 확실한 **Kodak** 스캐너의 적합한 구매자에 대해서는 **Kodak**이 2일 내에 해당 제품을 교환해 드립니다.

AUR은 특정하게 잘못되었거나 부서진 **Kodak** 스캐너에 대해 미리 교환해 드립니다. AUR를 이용할 수 있으려면 적격 구매자는 RMA 번호를 받고, 선 교환 동의서에 서명한 후 교환 제품을 확보하기 위해 신용 카드 예치금을 제공해야 합니다. RMA 번호는 교환 제품의 상태를 점검해야 할 경우를 대비해 보관해야 합니다. 적격 구매자는 교체 제품이 발송될 주소를 제공해야 할 것입니다. 또한 적격 구매자는 고장난 제품의 포장 및 발송 지침에 대해 팩스로 받을 것입니다. 그런 다음 적격 구매자는 서비스 콜 가입 및 서명한 약정서에 대한 **Kodak**의 수령 후 2일 내에 교체 제품을 받게 됩니다. 고장난 제품은 최종 사용자가 교체 제품을 입수한 날로부터 10일 이내에 **Kodak**이 수령해야 하고 최종 사용자의 신용 카드에 교체 제품의 목록 가격이 부과됩니다. 교체 이미징 제품의 발송 비용은 **Kodak** 및 화물 운송업체가 부담합니다. **Kodak**의 방침 및 화물 운송업체의 선택 사항 이외의 발송은 제한 보증이 무효화될 수 있습니다.

제품을 **Kodak**에 반환하기 전에 제한 보증에 적용되지 않는 모든 옵션 및 액세서리(전원 코드, 문서 등)를 제거해야 합니다. 교체 제품을 발송한 상자 및 포장지는 고장난 제품을 반환하는 데 사용해야 합니다. 고장난 제품을 교체 제품을 발송했던 상자 및 포장지에 넣어 반환하지 않을 경우 제한 보증이 무효화될 수 있습니다. 올바른 수령 및 결함 있는 제품의 크레딧을 위해 RMA(Return Material Authorization) 번호가 상자 바깥 부분에 분명하게 표시되어 있어야 합니다.

참고 서비스

Kodak 스캐너가 선 교환 또는 현장 서비스에 대한 자격이 없을 경우 적격 구매자는 참고 수리 서비스를 활용할 수 있습니다. 적격 구매자는 가장 가까운 공인 참고 수리 센터로 제품을 발송하도록 지시를 받습니다. 적격 구매자의 위험 및 비용으로 제품을 수리 센터로 발송해야 합니다. 제품을 수리 센터에 반환하기 전에 제한 보증에 적용되지 않는 모든 옵션 및 액세서리(전원 코드, 문서 등)를 제거해야 합니다. 모든 제품은 본래의 발송 컨테이너 또는 권장되는 포장 상자에 넣어 **Kodak**에 반환해야 합니다. **Kodak** 스캐너는 발송하기 전에 설치된 발송 제한이 있어야 합니다. 본래의 포장지를 사용할 수 없을 경우에는 **Kodak** 콜 센터 (800) 822-1414에 문의하여 주문하십시오. **Kodak** 스캐너 서비스를 받고자 하는 적격 구매자는 (800) 822-1414로 전화하여 RMA(Return Material Authorization) 번호를 받아야 하고 RMA 발행 날짜로부터 10일 이내에 최종 사용자의 위험 및 비용으로 RMA에 지정되어 있는 주소로 **Kodak** 스캐너를 반환해야 합니다. 올바른 수령 및 결함 있는 제품의 크레딧을 위해 RMA(Return Material Authorization) 번호가 상자 바깥 부분에 분명하게 표시되어 있어야 합니다.

제품을 수령하는 즉시 수리 센터는 10일 이내에 제품을 수리합니다. 수리한 제품은 적격 구매자의 부담 없이 2일 고속 우편으로 다시 발송됩니다.

중요한 제한 사항

적격: **Kodak**의 공인 판매점에서 구매한 제품의 경우 선 교환 프로그램 및 참고 서비스는 미국 50개 주에 거주하는 적격 구매자만 이용할 수 있으며 현장 서비스는 인접한 48개 주와 알래스카 및 하와이 주에서 이용할 수 있습니다. **Kodak**의 현재 포장 및 발송 지침에 따라 결함 있는 제품을 **Kodak**에 반환 시 구매자의 잘못을 포함하여 제품이 **Kodak**의 현재 보증 제외 사항에 속하는 경우 **Kodak** 스캐너는 서비스를 받을 수 없습니다. 당초 재판매용이 아닌 개인적인 용도 또는 사업용으로 **Kodak** 스캐너를 구매한 경우 "적격 구매자" 또는 "최종 사용자"로 고려되는 사람만 해당됩니다.

소모품: 소모품은 정상적인 사용 시 마모되는 품목으로 필요에 따라 최종 사용자가 교체해야 합니다. 소모품, 공급품, 기타 소모적인 품목 및 사용자 안내서에 사용자의 책임으로 식별되어 있는 품목은 제한 보증에 적용되지 않습니다.

상기에 제외되어 있는 부품이나 서비스가 필요할 경우에는 공인 서비스 제공업체를 시간 단위 및 조건으로 이용할 수 있습니다.

Kodak에서 교체되는 모든 결함 있는 제품이나 부품은 **Kodak**의 소유입니다.

Kodak 문의

- **Kodak** 스캐너 정보: www.Kodak.com/go/docimaging를 방문하십시오.
- 미국 서비스, 수리 및 기술 지원에 전화로 문의하려면, 월요일-금요일 오전 8시부터 오후 5시까지; (800) 822-1414 (Kodak 휴일 제외)
- 기술 문서 및 FAQ(24시간 이용 가능): www.Kodak.com/go/disupport

Kodak

