

## Instrucciones de instalación del accesorio para la impresora mejorada de Kodak para uso con los scanners de la serie i4000 de Kodak

A continuación, se ofrecen las instrucciones de instalación del accesorio para la impresora mejorada de Kodak para los scanners de la serie i4000. Consulte la guía del usuario para los procedimientos sobre cómo utilizar este accesorio.

El accesorio para la impresora mejorada de Kodak incluye:

- 1 Guía de imagen superior
- 1 Accesorio de fondo superior giratorio
- 1 Portacartuchos para la impresora mejorada
- 1 Cartucho de tinta negra para la impresora mejorada
- 4 Tiras secantes para tinta

NOTA: Los cartuchos adicionales de tinta de color y los cartuchos de tinta de sustitución se pueden adquirir en: [scannerstore.Kodak.com](http://scannerstore.Kodak.com).

Antes de comenzar, asegúrese de que el scanner está apagado.

1. Abra la cubierta del scanner.

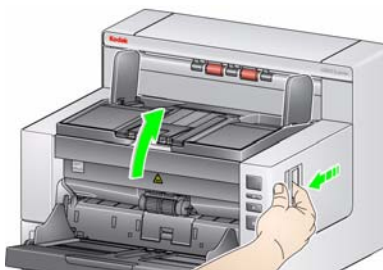

2. Afloje los tornillos de cada extremo de la guía de imagen superior y extráigala de su posición.



3. Instale la guía de imagen de la impresora mejorada y apriete los tornillos para asegurar dicha guía de imagen. *No los apriete demasiado.*

NOTA: Asegúrese de que instala la guía de imagen superior en la orientación correcta.

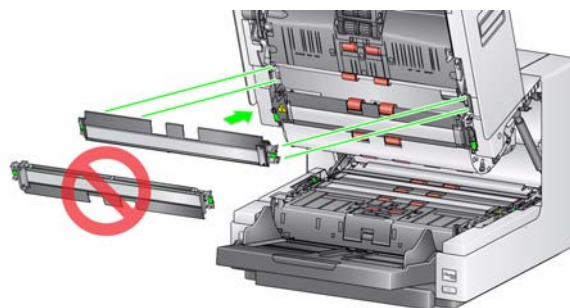

4. Afloje el accesorio de fondo superior giratorio. Utilice un destornillador para aflojar los cuatro tornillos.

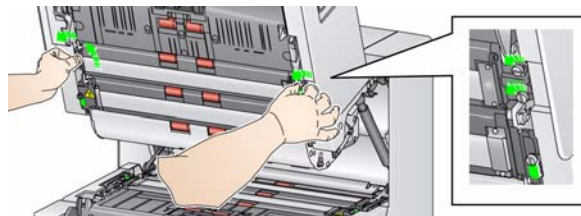

5. Desconecte el conector para soltar y extraer el fondo giratorio.

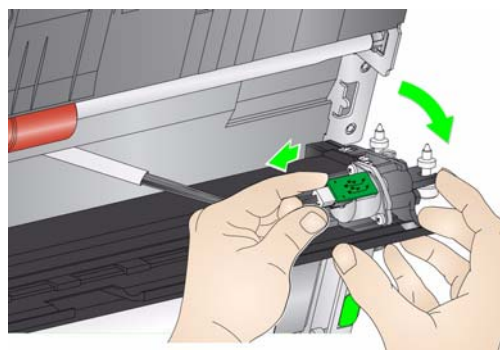

6. Instale el accesorio de fondo giratorio conectando el cable y alineando y apretando los tornillos en su sitio. *No los apriete demasiado.*

7. Instale las tiras secantes para tinta. Consulte la guía del usuario, capítulo 4, *Impresión de documentos*, para obtener instrucciones sobre la instalación y sustitución de tiras secantes para tinta.

8. Cierre la tapa del scanner y retire la bandeja de salida.

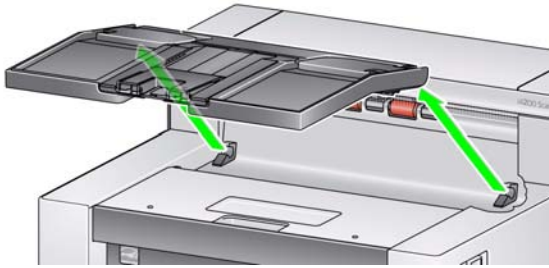

9. Abra la tapa de acceso a la impresora.

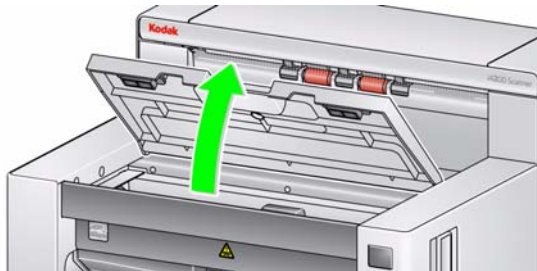

10. Suelte el cable plano de la impresora de las pestañas de sujeción.

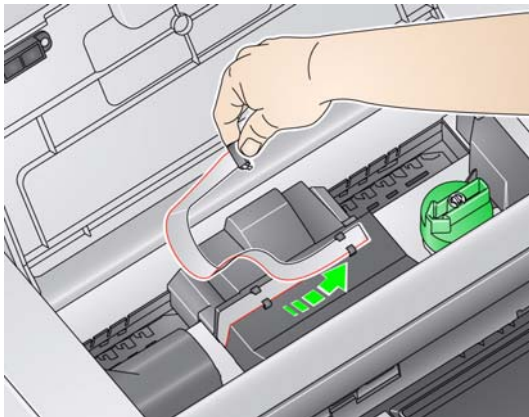

11. Inserte con firmeza en el portacartuchos el conector situado en el cable de la impresora.

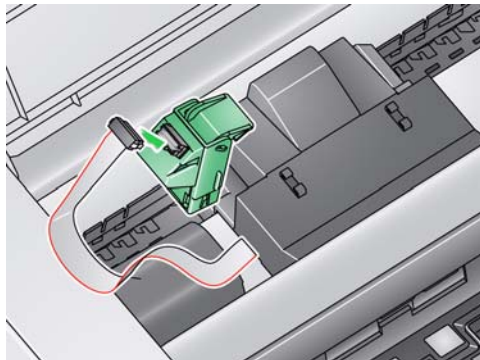

12. Abra el nuevo paquete de cartucho de tinta y quítele la tapa.

13. Levante la tapa verde del portacartuchos y coloque el nuevo cartucho de tinta en el portacartuchos y cierre la tapa.

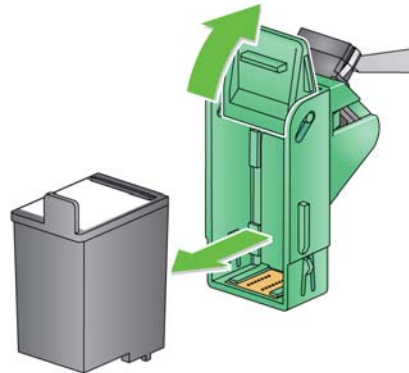

NOTA: **Deshecho de cartuchos de tinta:** póngase en contacto con el sitio web de Hewlett-Packard sobre el proceso de reciclado de los suministros o de desecho de los cartuchos de tinta de acuerdo con la normativa local.

14. Coloque el portacartuchos en la posición deseada. Consulte la guía del usuario, *capítulo 4, Impresión de documentos*, para obtener información sobre el cambio de las posiciones de impresión.

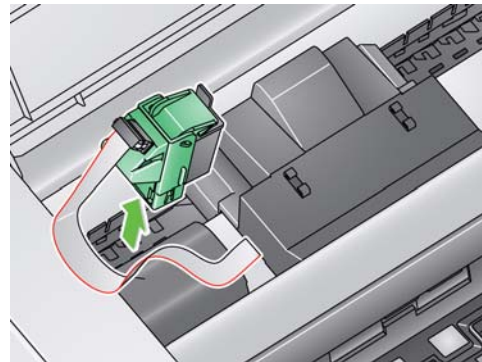

15. Cierre la tapa de acceso a la impresora y vuelva a instalar la bandeja de salida.