

## Sustitución de la almohadilla de separación frontal y del rodillo de separación

### Almohadilla de separación frontal

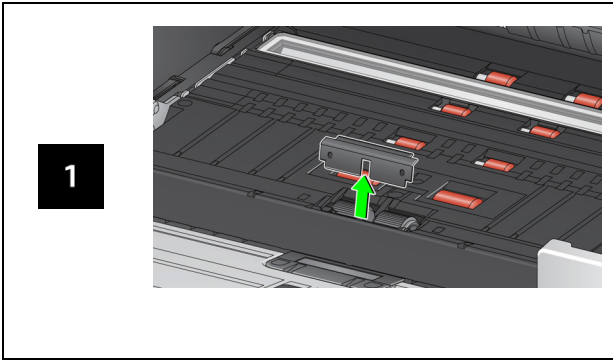

### Rodillo de separación

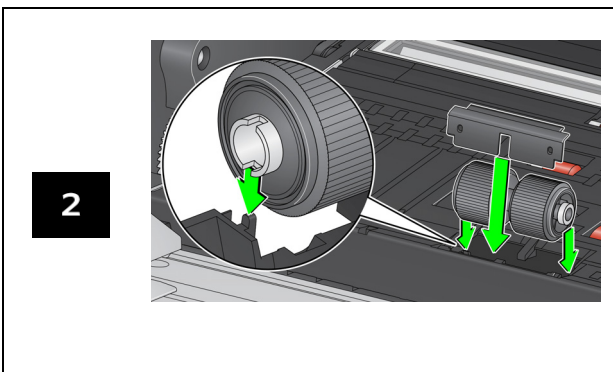
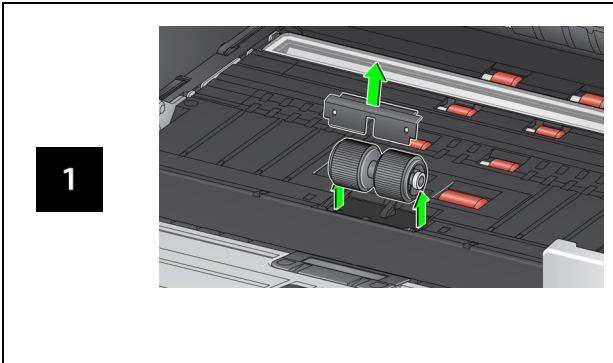

Consulte la Guía del usuario para obtener información sobre los procedimientos de sustitución del módulo de alimentación y del rodillo de transporte frontal.

## Suministros, accesorios y consumibles

[AlarisWorld.com/go/supplies](http://AlarisWorld.com/go/supplies)

A-61982\_es / N.º de componente 5P0394 Julio de 2021

Todas las marcas y todos los nombres comerciales utilizados son propiedad de sus respectivos titulares.

La marca registrada y la imagen comercial de Kodak se utilizan bajo licencia de Eastman Kodak Company.

© 2021 Kodak Alaris Inc.  
TM/MC/MR: Alaris  
07/21



Escáneres **Kodak** de la serie S2000f/S3000

Guía de referencia

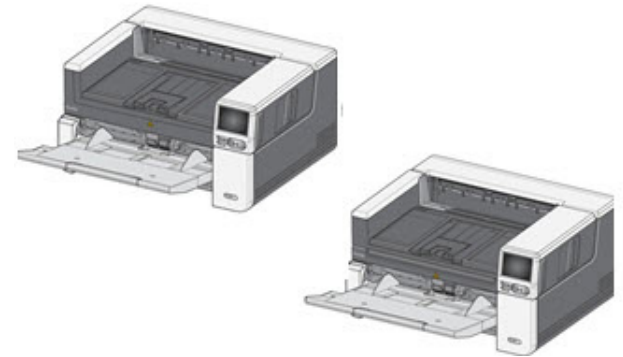

## Información de asistencia técnica

[AlarisWorld.com/go/IMsupport](http://AlarisWorld.com/go/IMsupport)

Al ponerse en contacto con el servicio de asistencia técnica, tenga a mano lo siguiente:

- Descripción del problema
- Modelo y número de serie del escáner
- Configuración del equipo
- Aplicación de software que está utilizando

## Instalación

A continuación, se enumeran los pasos que deberá seguir para instalar el escáner y conectarlo al equipo.

1. Extraiga el escáner de la caja.
2. Instale el escáner por primera vez.
3. Instale el software de controlador.
4. Verifique el firmware del escáner.
5. Actualice el firmware del escáner (opcional).
6. Instale el software de digitalización Kodak disponible (opcional).

Para obtener más información, consulte la sección 2 de la Guía del usuario, que está disponible en la lista de manuales del sitio web:

[AlarisWorld.com/go/IMsupport](http://AlarisWorld.com/go/IMsupport)

### CONSEJOS SOBRE EL PANEL DE CONTROL DEL OPERADOR



1. Recuento de documentos
2. Indicador de presencia de papel (este icono se muestra si no se detecta papel).
3. El escáner está conectado al equipo mediante USB.
4. El escáner está conectado a la red por cable.

Cuando el **icono de la goma** aparece en la parte superior de la pantalla táctil del escáner, es necesario limpiar el escáner o sustituir los consumibles (rodillos, gomas, etc.).

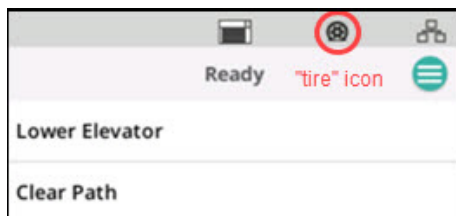

Consulte Mantenimiento en la página 29 de la Guía del usuario.

Este icono solo se muestra si uno de los contadores de mantenimiento ha vencido.

## Limpeza del transporte, los rodillos y las tiras de fondo

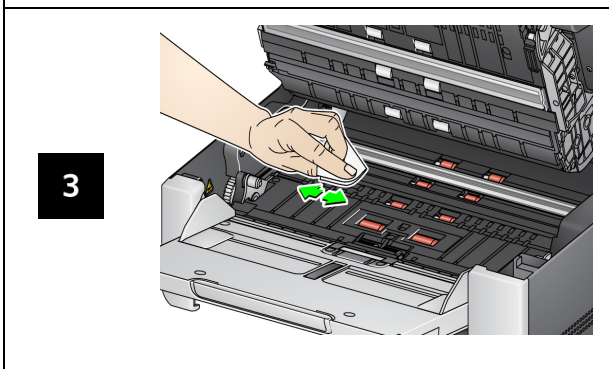
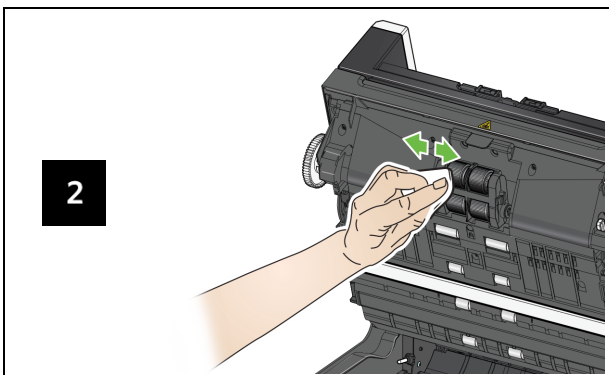
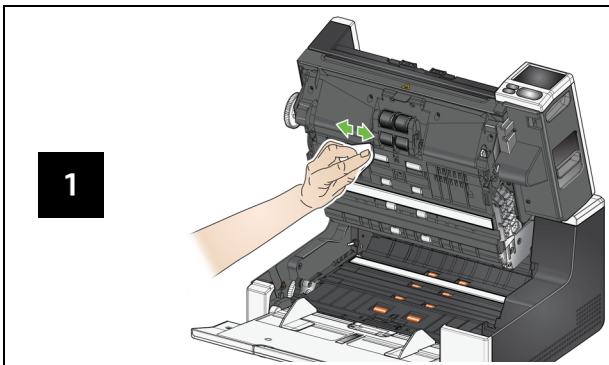

## Introducción de una hoja de limpieza del transporte y limpieza de las guías de imagen

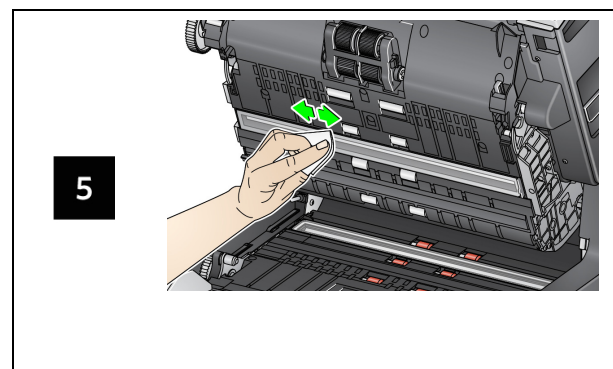
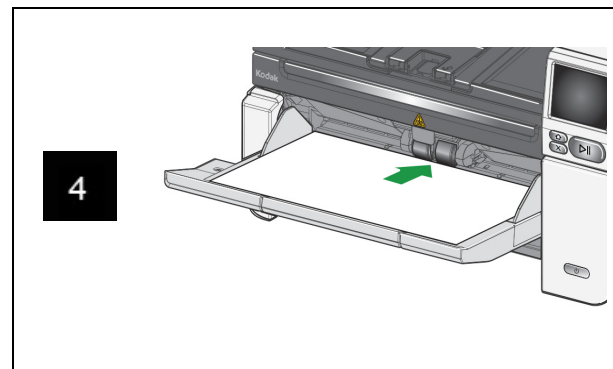

## Limpeza de la superficie de cristal de la cama plana (solo para los escáneres S2085f/S3060f/S3100f)

