

プリセパレーションパッドとセパレーションローラの交換

プリセパレーションパッド

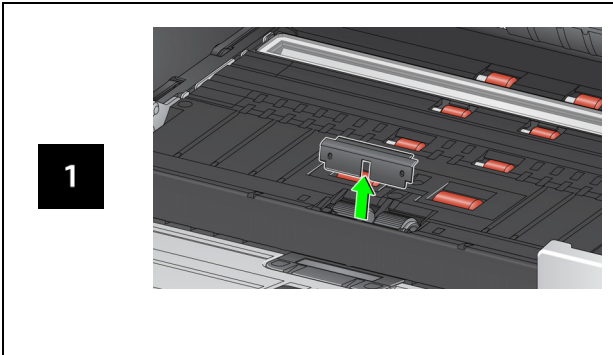

セパレーションローラ

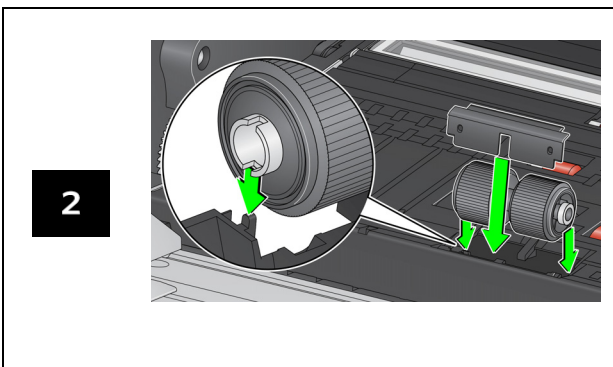
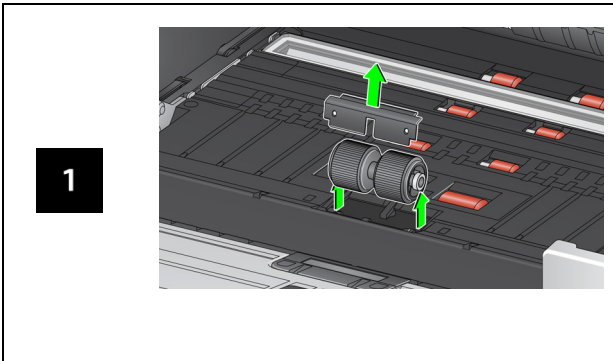

フィードモジュールとフロントトランスポートローラの交換手順については、ユーザーガイドを参照してください。

サプライ品、アクセサリ、消耗品

AlarisWorld.com/go/supplies

A-61982_ja / 部品番号 5P0394 2021 年 7 月

使用されているすべての商標および商品名は、各権利保持者の所有物です。

コダックの商標およびトレードドレスはイーストマンコダック社の許可のもとに使用しています。

© 2021 Kodak Alaris Inc.
TM/MC/MR : Alaris
07/21



Kodak

S2000f/S3000 シリーズスキャナー

リファレンスガイド

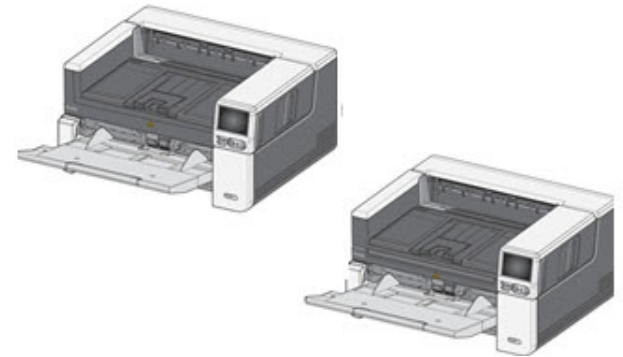

サポート情報

AlarisWorld.com/go/IMsupport

お問い合わせの際は、以下の情報をご用意ください。

- 問題の内容
- スキャナーのモデル名とシリアル番号
- コンピュータの構成
- ご使用のソフトウェアアプリケーション

インストール

以下は、スキャナーをセットアップしコンピュータに接続するために実行する必要がある手順のリストです。

1. スキャナーを箱から出します。
2. 最初にスキャナーをセットアップします。
3. ドライバソフトウェアをインストールします。
4. スキャナーのファームウェアを確認します。
5. オプションで、スキャナーのファームウェアを更新します。
6. オプションで、利用可能な Kodak スキャンソフトウェアをインストールします。

詳細については、以下のウェブサイトのマニュアルリストにあるユーザーガイドのセクション2を参照してください。

AlarisWorld.com/go/IMsupport

OCP のヒント



1. 原稿枚数
2. 用紙検出インジケータ（用紙が検出されない場合、このアイコンが表示されます）。
3. スキャナーは USB 経由でコンピュータに接続されています。
4. スキャナーは有線ネットワークに接続されています。

スキャナーのタッチ画面の上部に**タイヤのアイコン**が表示されたら、スキャナーの清掃または消耗品（ローラ、タイヤ、など）の交換時期です。

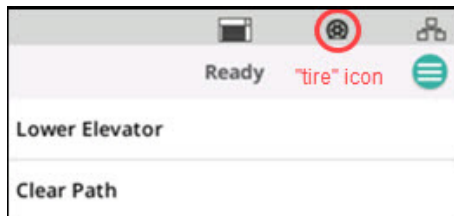

ユーザーガイドの 29 ページの「メンテナンス」を参照してください。

アイコンは、メンテナンスメーターのいずれかが期限切れの場合にのみ表示されます。

トランスポート、ローラ、バックグラウンドストリップの清掃

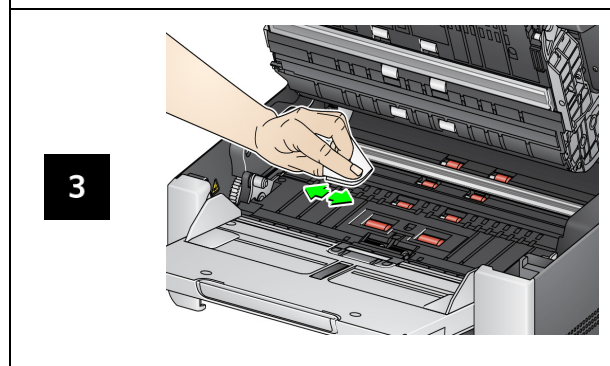
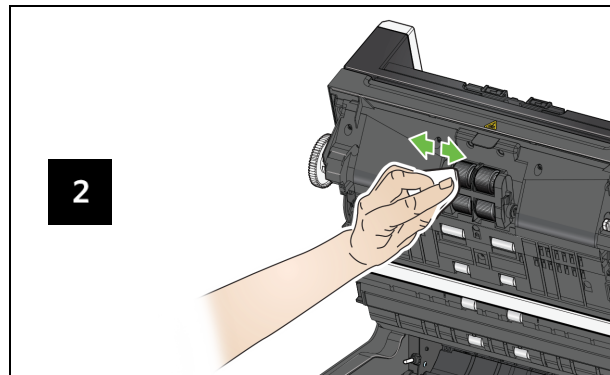
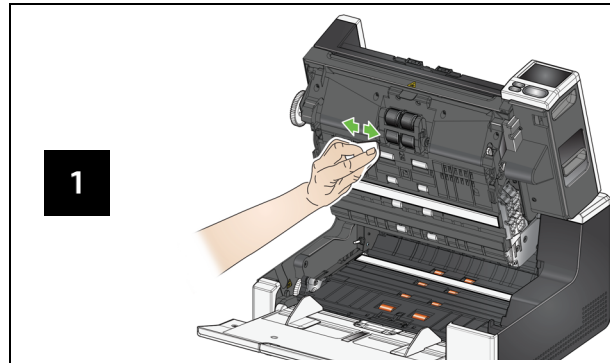

トランスポートクリーニングシートの使用とイメージングガイドの清掃

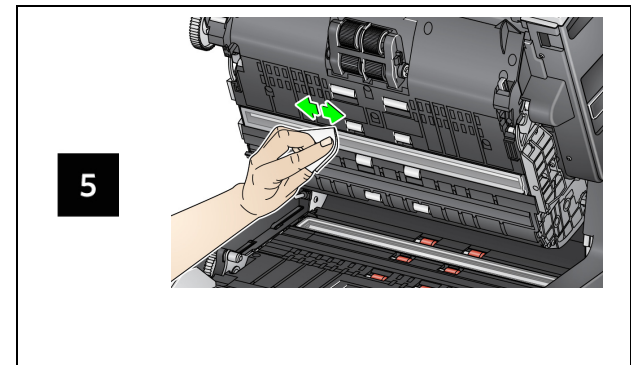
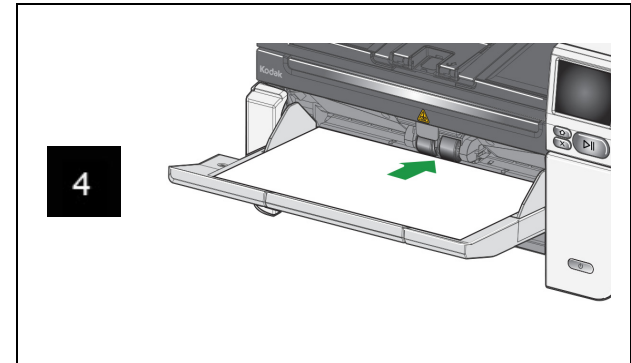

フラットベッドガラスの清掃 (S2085f/S3060f/S3100f スキャナーの場合のみ)

